

AEG

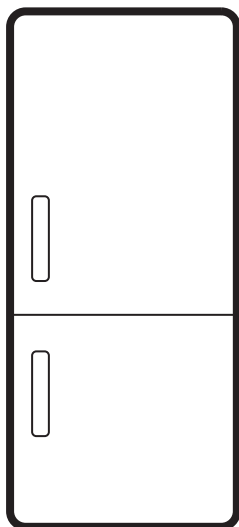

aeg.com/register



EK7E18S
NSC7C181DS
NSC7C181ES
NSC7C182ES
OSC7C181DS
PCB7000SE
PCB8000SD
TC7CS181DS
TC7CS181ES

TC7CS182ES
TC7MS181DS
TC8GS18XDS
TC8MS182DS

ΜΟΝΤΑЖ / INSTALACE / ΕΓΚΑΤΑΣΤΑΣΗ / ÜZEMBE HELYEZÉS / INŠTALÁCIA / ВСТАНОВЛЕННЯ

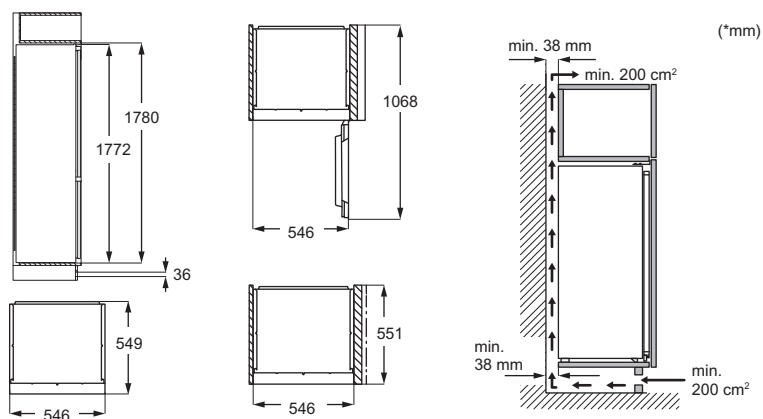

ШУМОБЕ / HLUK / ΘΟΡΥΒΟΙ / ZAJOK / ZVUKY / ШУМИ



Запазваме си правото на изменения.

1. ИНСТРУКЦИИ ЗА БЕЗОПАСНОСТ.....	3	7. ОТСТРАНЯВАНЕ НА НЕИЗПРАВНОСТИ.....	13
2. ИНФОРМАЦИЯ ЗА БЕЗОПАСНОСТ.....	5	8. ТЕХНИЧЕСКИ ДАННИ.....	14
3. КОНТРОЛЕН ПΑΝΕΛ.....	7	9. ИНФОРМАЦИЯ ЗА ИЗΠΙΤΒΑЦИ	
4. ΕΕЖΕДНЕВНА УΠΟΤΡΕΒΑ.....	8	ΛΑΒΟΡΑΤΟΡΙИ.....	14
5. ΠΟΛΕΖΝИ СЪΒΕΤИ.....	10	10. ΟΠΑΖΒΑΝΕ ΝΑ ΟΚΟΛΝΑΤΑ ΣΡΕΔΑ... 14	
6. ΓΡИЖΑ И ΠΟΧИΣΤΒΑΝΕ.....	12		

1. ⚠ ИНСТРУКЦИИ ЗА БЕЗОПАСНОСТ

Преди монтирането и употребата на уреда прочетете внимателно предоставените инструкции. Производителят не носи отговорност за наранявания или повреди, резултат от неправилен монтаж или употреба. Винаги дръжте инструкциите на безопасно и достъпно място за справка в бъдеще.

1.1 Безопасност за деца и лица в неравностойно положение

- Този уред може да бъде използван от деца над 8-годишна възраст, както и от лица с намалени физически, сетивни и умствени възможности или от лица без опит и познания, само ако те са под наблюдение или бъдат инструктирани относно безопасната употреба на уреда и разбират възможните рискове. Деца на възраст от 3 до 8 години и хора с тежки и комплексни увреждания могат да зареждат и разтоварват уреда, при условие че са надлежно инструктирани за това. Деца под 3-годишна възраст

трябва да се държат далеч от уреда, освен ако не са под постоянно наблюдение.

- Децата трябва да бъдат под наблюдение, за да се гарантира, че не си играят с уреда.
- Деца не трябва да извършват почистване или поддръжка на уреда, когато са без надзор.
- Дръжте всички опаковки далече от деца и изхвърлете опаковките по местните правила.

1.2 Обща безопасност

- Този уред е предназначен само за съхранение на храни и напитки.
- Този уред е предназначен за домашна употреба в затворени помещения.
- Този уред може да се използва в офиси, стаи в хотел, стаи в мотел, къщи за гости и други подобни места за настаняване, където това използване не надвишава (средно) нивото на домашна употреба.
- За да се избегне замърсяването на храна, следвайте инструкциите по-долу:

- не дръжте вратата отворена в продължение на дълги периоди;
- редовно почиствайте повърхностите, които могат да влязат в контакт с храна и достъпните отводнителни системи;
- съхранявайте сурови меса и риба в подходящите съдове в хладилник, за да не влязат в контакт или потекат върху друга храна.
- **ПРЕДУПРЕЖДЕНИЕ:** Внимавайте вентилационните отвори в корпуса на уреда или във вградената структура да не са възпрепятствани.
- **ПРЕДУПРЕЖДЕНИЕ:** Не използвайте механични устройства или други средства за ускоряване на процеса на размразяване, освен препоръчаните от производителя.
- **ПРЕДУПРЕЖДЕНИЕ:** Не повреждайте хладилната верига.
- **ПРЕДУПРЕЖДЕНИЕ:** Не използвайте ел. уреди в отделенията за съхранение на храна, освен ако не са от типа, препоръчан от производителя.
- Не използвайте водна струя или пара, за да почистите уреда.
- Почистете уреда с мокра, мека кърпа. Използвайте само неутрални почистващи препарати. Не използвайте абразивни кърпи, разтворители или метални предмети.
- Когато уредът стои празен за дълъг период – изключете го, размразете го, почистете уреда и оставете вратата отворена, за да избегнете образуването на мухал във вътрешността на уреда.
- Не съхранявайте експлозивни субстанции, като кутии аерозол със запалимо гориво в този уред.
- Ако храняващият кабел е повреден, той трябва да се замени от производителя, от упълномощен сервизен център или от лица със сходна квалификация, за да се избегне риск.

2. ИНФОРМАЦИЯ ЗА БЕЗОПАСНОСТ

2.1 Монтиране

ВНИМАНИЕ!

Само квалифицирано лице може да извърши монтажа на уреда.

- Махнете всички опаковки.
- Не монтирайте и не използвайте повреден уред.
- Не използвайте уреда, преди да го инсталирате във вградената конструкция заради безопасността.
- Следвайте отделните инструкции за монтаж на и за обръщане на вратата, налични заедно с уреда или на нашия уебсайт.
- Винаги внимавайте, когато местите уреда, тъй като е тежък. Винаги използвайте предпазни ръкавици и затворени обувки.
- Уверете се, че има свободна циркулация на въздуха около уреда.
- При първи монтаж или след обръщане на вратата, изчакайте поне 4 часа, преди да свържете уреда към захранването. Това се налага, за да може маслото да протече обратно в компресора.
- Преди да извършвате каквито и да било действия върху уреда (напр. обръщане на вратата), извадете щепсела от контакта.
- Не монтирайте уреда в близост до радиатори или печки, фурни или котлони, освен ако в инструкциите за монтаж не е посочено друго.
- Не излагайте уреда на дъжд.
- Не монтирайте уреда на места, където има пряка слънчева светлина.
- Не инсталирайте този уред на места, които са прекалено влажни или студени.
- Когато премествате уреда, повдигнете го откъм предния ръб, за да избегнете надраскване на пода.
- Защитете пода от надраскване, когато обръщате вратата на уреда.
- Уредът съдържа торбичка с дехидратант. Това не е играчка. Това не е храна. Моля, изхвърлете я незабавно.

2.2 Електрическо свързване

ВНИМАНИЕ!

Риск от пожар или токов удар.

ВНИМАНИЕ!

При позициониране на уреда се уверете, че захранващият кабел не е закачен или повреден.

ВНИМАНИЕ!

Не използвайте разклонители или адаптери с много входове.

ПРЕДУПРЕЖДЕНИЕ!

Всички електрически работи, необходими за инсталиране на този уред, трябва да се извършват от квалифициран електротехник.

- Уверете се, че параметрите на табелката с технически данни са съвместими с електрическите данни на захранващата мрежа.
- Уредът трябва да се заземи.
- Винаги използвайте правилно инсталиран, устойчив на удари контакт.
- Ако контактът за битово захранване не е заземен, свържете уреда към отделно заземяване в съответствие с действащите нормативни разпоредби, като се консултирате с квалифициран електротехник.
- Внимавайте да не повредите електрическите компоненти (напр. щепсел, захранващ кабел, компресор). Свържете се с оторизирания сервизен център или електротехник, за да смените електрическите компоненти.
- Захранващият кабел трябва да е под нивото на щепселда.
- Включете захранващия щепсел към контакта само в края на инсталацията. Уверете се, че щепселът за захранване е достъпен след монтаж.
- Не изключвайте уреда, като дърпате от захранващия кабел. Винаги издърпвайте щепсела на захранването.
- Този уред е снабден със захранващ щепсел 13 А. Ако се налага да смените предпазителя на захранващия кабел,

използвайте само предпазител от 13 A ASTA (BS 1362) (само за Обединеното кралство и Ирландия).

2.3 Използване

ВНИМАНИЕ!

Риск от контузии, изгаряния, електрически удар или пожар.



Уредът съдържа запалим газ, изобутан (R600a), природен газ с високо ниво на екологична съвместимост. Внимавайте да не причините повреда на хладилната верига със съдържание на изобутан.

- Не променяйте техническите спецификации на уреда.
- Всяка употреба на вградения продукт като свободно стоящ е строго забранена.
- Този уред е предназначен за използване при температура на околната среда от 10°C до 38°C. Посоченият температурен диапазон гарантира правилното функциониране на уреда.
- Не поставяйте електрически уреди (напр. машини за сладолед) в уреда, освен ако това не е посочено от производителя.
- Ако възникне повреда на хладилната верига, уверете се, че няма пламъци и източници на възпламеняване в помещението. Проветрете стаята.
- Не позволявайте на горещи предмети да докосват пластмасовите части на уреда.
- Не поставяйте безалкохолни напитки във фризерното отделение. Това ще доведе до образуване на налягане върху контейнера за напитки.
- Не съхранявайте запалим газ и течност в уреда.
- Не поставяйте запалими продукти или предмети, които са намокрени със запалими продукти, в близост до уреда или върху него.
- Не докосвайте компресора или кондензатора. Те са горещи.
- Не премахвайте и не докосвайте нищо от фризерното отделение, ако ръцете Ви са мокри или влажни.
- Не замразявайте отново храна, която е била размразена.
- Спазвайте инструкциите за съхранение върху опаковката на замразената храна.

- Опаковайте храните в материал, подходящ за контакт с храна, преди да ги поставите в отделението на фризера.
- Не допускате храна да влиза в съприкосновение с вътрешните стени на отделенията на уреда.

2.4 Вътрешно осветление

ВНИМАНИЕ!

Опасност от токов удар.

- Този продукт съдържа един или повече източници на светлина от клас на енергийна ефективност F.
- Относно лампата(ите) в продукта и резервните лампи, продавани отделно: Тези лампи са предназначени да издържат на екстремни физически условия в домакинските уреди, като температура, вибрации, влажност или са предназначени да сигнализират информация за експлоатационното състояние на уреда. Те не са предназначени за използване по друг начин и не са подходящи за осветяване на помещения в дома.

2.5 Грижа и почистване

ВНИМАНИЕ!

Опасност от нараняване или повреда на уреда.

- Преди поддръжка на уреда го изключете и извадете щепсела от захранващия контакт.
- Този уред съдържа въглеродороди в охлаждащия блок. Само квалифицирано лице трябва да извършва поддръжката и зареждането на уреда.
- Проверявайте продукта редовно за признаци на влошаване на характеристиките му, които могат да го направят неподходящ за контакт с храна – например пукнатини, мехури, лющене, свиване, лепкавост, корозия или други видими промени в текстурата или външния вид. Следвайте инструкциите за почистване и грижа, за да предотвратите влошаване на характеристиките на продукта.
- Сменяйте въздушния филтър на всеки 6 месеца. Свържете се с местния търговски представител, за да закупите резервната част.

2.6 Обслужване

- За поправка на уреда се свържете соторизирания сервизен център. Използвайте само оригинални резервни части.
- Моля, имайте предвид, че собственоръчната поправка или поправката, която не е извършена от специалист, може да има последици, свързани с безопасността и да анулира гаранцията.
- Следните резервни части са налични в продължение на поне 7 години след спиране на модела от производство: термостати, температурни сензори, печатни платки, светлинни източници, дръжки на врати, панта на врати, тави и кошници. Уплътненията за врати са налични в продължение на поне 10 години след спиране на модела от производство. Периодът може да е по-дълъг за Вашата страна. За повече информация, моля, посетете нашия уебсайт.
- Моля, имайте предвид, че някои от тези резервни части са налични само за

професионални техници и не всички резервни части са подходящи за всички модели.

2.7 Изхвърляне

⚠ ВНИМАНИЕ!

Риск от нараняване или задушаване.

- Изключете уреда от електрозахранването.
- Отрежете захранващия кабел и го изхвърлете.
- Отстранете вратичката, за да не могат деца и домашни любимци да се заключат в уреда.
- Хладилната верига и изолационните материали на този уред са благоприятни за озона.
- Изолационната пяна съдържа възпламеним газ. Свържете се с общинските власти за информация за това как да изхвърлите уреда правилно.
- Не повреждайте частта на охлаждащия блок, който е близо до теплообменника.

3. КОНТРОЛЕН ПАНЕЛ

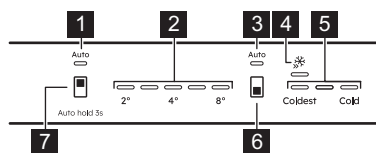

- 1 Индикатор AI CoolAssist за хладилник**
Светва, когато функцията е активирана.
- 2 Индикатори за температура на хладилника**
- 3 Индикатор AI CoolAssist на фризер**
Светва, когато функцията е активирана.
- 4 Индикатор Extra Freeze**
- 5 Индикатори за температура на фризера**
- 6 Бутон за фризерното отделение/ Бутон ВКЛ./ИЗКЛ. на уреда**
Натиснете, за да зададете температурата между Coldest и Cold.

За да активирате/деактивирате функцията, натиснете, докато индикаторът Extra Freeze светне/изгасне.

- 7 Бутон за хладилното отделение**
Натиснете, за да зададете температурата (2°C–8°C; препоръчително 4°C).
Натиснете за 3 сек, за да активирате/деактивирате AI CoolAssist.

ⓘ Зададената температура се достига в рамките на 24 ч..
След прекъсване на електрозахранването уредът възстановява предварително зададените температури.

3.1 Включване/Изключване

Включете щепсела в контакта. Натиснете и задръжте ВКЛ./ИЗКЛ., за да включите/изключите уреда. След изключване, извадете щепсела на захранващия кабел от контакта.

3.2 AI CoolAssist

Използвайте AI CoolAssist, за да активирате автоматично следните режими:

- управление на температурата: оптимизира температурата.
- Auto Shopping Mode: регулира температурата в хладилника за бързо охлаждане на последно добавени артикули.
- Auto Vacation Mode: намалява консумацията на енергия, когато уредът не се използва поне за три или повече последователни дни.

❗ AI CoolAssist и Extra Cool или Extra Freeze не могат да бъдат активни едновременно.

Бутонът за регулиране на температурата е деактивиран, когато AI CoolAssist свети. Изключете го, за да регулирате температурата.

3.3 Extra Freeze функция

Използвайте Extra Freeze за предварително замразяване и бързо замразяване във фризера.

Активирайте функцията най-малко 24 ч преди да поставите хранителните продукти. Функцията спира след най-много 52 ч. Когато функцията е включена, не е възможно да се задава температурата.

3.4 Аларми

❗ Видовете аларми се различават в зависимост от модела.

Натиснете произволен бутон, за да изключите звуковата и визуалната аларма.

Ако не натиснете произволен бутон, звукът се изключва след 1 ч.

Аларма за отворена врата

Ако вратата на хладилника бъде оставена отворена за припл. 5 мин, всички светодиодни индикатори започват да мигат и звуковият сигнал се включва.

Ако вратата на фризера бъде оставена отворена за припл. 80 сек, всички светодиодни индикатори започват да мигат и звуковият сигнал се включва.

Алармата се деактивира след затваряне на вратата.

Аларма за висока температура

Когато температурата във фризерното отделение се повиши, първият и третият индикатори за температура на фризера мигат и звукът е включен.

За да изключите алармата, натиснете произволен бутон. Първият и третият индикатори за температура на фризера светят в продължение на 5 сек, преди температурата на фризера да се покаже отново.

След 1 ч алармата се рестартира, докато се възстановят нормалните условия.

4. ЕЖЕДНЕВНА УПОТРЕБА

❗ Оборудването се различава в зависимост от модела.

4.1 Позициониране на рафтовете

Гъвкав рафт: предната половина на рафта може да бъде поставена под втората половина. Извадете предната половина внимателно и я плъзнете в долната релса.

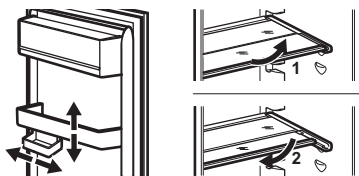

4.2 Изваждане на чекмеджета

Винаги изпразвайте чекмеджетата преди да ги извадите.

Чекмеджета за зеленчуци и на фризера

1. Издърпайте чекмеджето, докато спре.

- Щом достигнете края на плъзгачите, повдигнете леко предната половина на чекмеджето и го извадете от уреда.

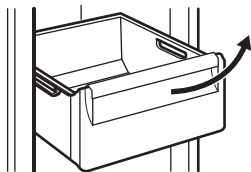

ⓘ При някои модели, за да извадите чекмеджето, е необходимо първо да извадите контейнера за бутилки.

ExtraChill

Това е чекмедже над чекмеджето за зеленчуци или за GreenZone.

- Извадете чекмеджето от хладилника.

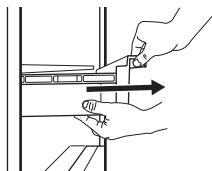

- Леко повдигнете предната част на чекмеджето.



- Повдигнете и завъртете чекмеджето, за да го извадите от уреда.



GreenZone

Това е чекмедже, обозначено със  и е разположено в долната част на отделението на хладилника.

- Изпразнете чекмеджето.

- Извадете чекмеджето от хладилника.

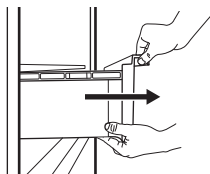

- Леко повдигнете предната част на чекмеджето.
- Извадете чекмеджето, докато го повдигате нагоре.

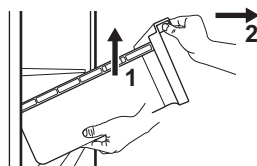

За да извадите стъкления рафт:

- Отключете страничното захващане от двете страни.

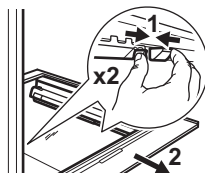

- Издърпайте поставката за стъкления рафт към себе си.

4.3 Управление на влажността

Стъкленият рафт на чекмеджето GreenZone е оборудван с устройство, което регулира влажността във вътрешността на чекмеджето.

ⓘ Не поставяйте хранителни продукти върху устройството за контрол на влажността.

Автоматично управление на влажността

За да премахнете устройството за контрол на влажността:

- Отворете чекмеджето под стъкления рафт и издърпайте капака.

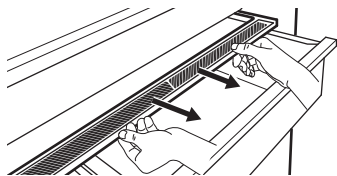

2. Ако трябва да смените бялата мембрана на устройството, хванете го в средата и отделете мембраната от капака чрез издърпване.

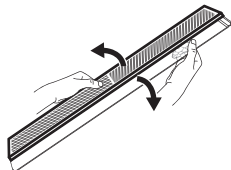

3. Сглобете нова мембрана в капака като натиснете ръба на мембраната в капака.

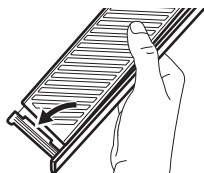

4. Сглобете отново контрола на влажността на чекмеджето.

i В чекмеджето GreenZone може да се появи конденз. Отстранете го с помощта на мека кърпа.

4.4 MULTIFLOW

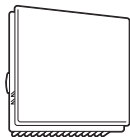

Вентилаторът MULTIFLOW се активира автоматично и работи само когато вратата е затворена.

i Не блокирайте вентилационните отвори.

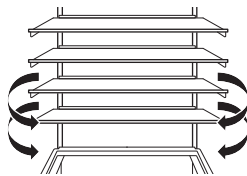

i Не сваляйте MULTIFLOW панел. За инструкции за почистване вижте глава „Грижа и почистване“.

4.5 CleanAir+ филтър

CleanAir+ пречиства въздуха от миризми в хладилника.

При доставката филтърът и пластмасовият му корпус са опаковани в найлонов плик. За повече подробности вижте „Поставяне и смяна на CleanAir+ филтър“.

4.6 Аксесоари за съхранение на бутилки

i Съхранявайте максимум 10 кг само затворени бутилки или до два реда с кенчета.

i Не поставяйте раз опакована храна в директен контакт с аксесоара.

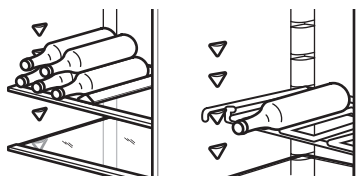

5. ПОЛЕЗНИ СЪВЕТИ

5.1 Съвети за енергоспестяване

- Фризер: Първоначалната конфигурация осигурява най-ефективно използване на енергия.

- Хладилник: Най-ефективното използване на енергия се осигурява при конфигурацията, когато чекмеджетата са в долната част на уреда, а рафтовете са разпределени равномерно. Положението на

- поставките на вратата не влияе на консумацията на енергия.
- Не отваряйте вратата често и не я оставяйте отворена по-дълго от необходимото.
- Фризер: Колкото по-ниска е настроената температура, толкова по-голямо ще бъде потреблението на енергия.
- Хладилник: Не задавайте твърде висока температура, за да спестите енергия, освен ако характеристиките на храната не го изискват.
- Ако температурата на околната среда е висока и контролът на температурата е настроен на ниска температура, и уредът е напълно зареден, компресорът може да работи непрекъснато, причинявайки скреж или образуване на лед върху изпарителя. В този случай настройте контрола на температурата на по-висока температура, за да се позволи автоматично размразяване.
- Не покривайте вентилационните решетки и отвори.
- Уверете се, че хранителните продукти в уреда позволяват циркулация на въздуха чрез съответните отвори по задната стена на уреда.

5.2 Препоръки за замразяване

- Не замразявайте бутилки или консерви, съдържащи течности – по-конкретно напитки със съдържание на въглероден диоксид, тъй като е възможно да експлодират при замразяването.
- Не поставяйте гореща храна във фризерното отделение.
- Не поставяйте пресни, незамразени хранителни продукти директно до вече замразени хранителни продукти.
- Не консумирайте ледени кубчета, лед или ледени близалки непосредствено след изваждането им от фризера.
- Не замразявайте повторно размразена храна.

5.3 Съвети за съхранение на дълбоко замразени храни

- Фризерното отделение е маркирано с .
- Добрата настройка на температурата, която осигурява консервиране на замразени хранителни продукти, е температура, по-ниска или равна на -18°C.

- По-високите температурни настройки в уреда може да доведат до по-кратък срок на годност на храната.
- Цялото фризерно отделение е подходящо за съхранение на замразени хранителни продукти.
- Оставете достатъчно място около храната, за да може въздухът да циркулира свободно.

5.4 Срок на годност при съхранение във фризерното отделение

Вид храна	Срок на годност (месеци)
Хляб	3
Плодове (с изкл. на citrusи)	6 - 12
Зеленчуци	8 - 10
Останала храна, несъдържаща месо	1 - 2
Млечни продукти:	
Краве масло	6 - 9
Меко сирене (напр. моцарела)	3 - 4
Твърдо сирене (напр. пармезан, чедър)	6
Морски дарове:	
Тлъсти риби (напр. съомга, скумрия)	2 - 3
Нетлъсти риби (напр. треска, писия)	4 - 6
Скариди	12
Белени миди и черни миди	3 - 4
Готвена риба	1 - 2
Месо:	
Птиче	9 - 12
Говеждо	6 - 12
Свинско	4 - 6
Агнешко	6 - 9
Наденици	1 - 2
Шунка	1 - 2
Останала храна, съдържаща месо	2 - 3

5.5 Съвети за съхраняване на хранителни продукти в хладилник

i Отделението за прясна храна е мястото над чекмеджето GreenZone.

- Температури по-ниски или равни на +4°C са най-подходящи при настройка, за да се осигури запазването на прясна храна.
- Винаги използвайте затворени съдове за течности и храна, за да се избегне наличието на миризми и аромати в отделението.
- За да се избегне контакта между сготвена и сурова храна, загънете сготвената храна и я отделете от суровата.

- Увийте и поставете месото на стъкления рафт над чекмеджето за зеленчуци.
- Размразете храната в хладилника.
- Не поставяйте гореща храна в уреда.
- Почистете плодовете и зеленчуците и ги поставете в специално чекмедже (чекмедже за зеленчуци).
- Не съхранявайте екзотични плодове в хладилника.
- Не съхранявайте зеленчуци като домати, картофи, лук и чесън в хладилника.
- Затворете бутилките, преди да ги поставите в хладилника.

6. ГРИЖА И ПОЧИСТВАНЕ

6.1 Почистване на вътрешността

Преди първа употреба почистете вътрешността и принадлежностите с хладка вода и неутрален сапун, след което ги подсушете. Почиствайте редовно оборудването и уплътненията на вратите.

Почиствайте контролния панел с влажна кърпа и го подсушавайте с мека кърпа. Не използвайте препарат.

i Не мийте принадлежностите и частиците на уреда в съдомиялна машина.

6.2 Размразяване на уреда

Хладилник:

Размразяването на хладилното отделение става автоматично.

Фризер:

Фризерното отделение не съдържа скреж.

6.3 Поставяне и смяна на CleanAir + филтър

i Боравете внимателно с въздушния филтър, за да избегнете надраскване на повърхността му.

Монтирайте въздушния филтър преди да активирате уреда.

1. Отворете пластмасовия корпус и поставете нагънатата повърхност върху решетката, като монтирате

филтъра в маркираната зона върху скарата.

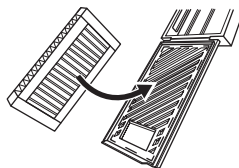

2. Задръжте филтъра надолу, докато затваряте пластмасовия корпус и докато чуете щракване.

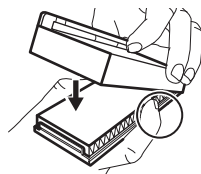

3. Извадете горния стъклен рафт от хладилното отделение. Плъзнете пластмасовия корпус с въздушния филтър от лявата страна на стъкления рафт.

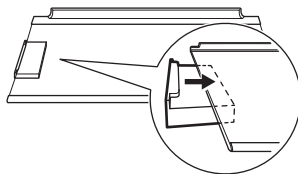

4. Поставете стъкления рафт обратно в хладилното отделение. Не удрайте филтъра.

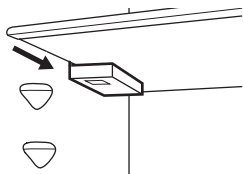

Смяна на въздушния филтър

1. Отворете корпуса на филтъра.

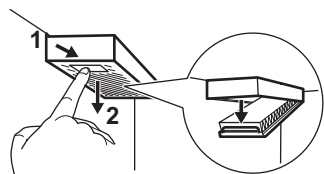

2. Отстранете използвания въздушен филтър.
3. Поставете новия въздушен филтър в корпуса и го затворете.

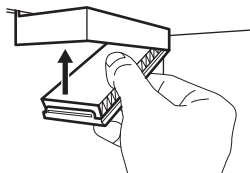

7. ОТСТРАНЯВАНЕ НА НЕИЗПРАВНОСТИ

Хладилникът не работи.

- Свържете правилно щепсела в контакта на захранващата мрежа.
- Включете уреда.
- Уверете се, че в контакта има напрежение. Повикайте квалифициран електротехник.

Хладилникът работи шумно.

Проверете дали уредът е стабилен.

Звуковата или визуалната аларма е включена.

Затворете вратата или натиснете произволен бутон, за да деактивирате звуковата аларма.

Компресорът работи непрекъснато.

- Регулирайте температурата.
- Изчакайте температурата да се стабилизира.
- Оставете храната да се охлади до стайна температура, преди да я сложите в хладилника.
- Затворете правилно вратата.

Вратата не е правилно регулирана или пречи на вентилационната решетка.

Вижте инструкциите за инсталиране.

Вратата се отваря трудно.

След като затворите вратата, изчакайте няколко секунди, преди да я отворите отново.

Има твърде много лед.

- Затворете правилно вратата.
- Почистете или сменете уплътнението.
- Опаковайте храната правилно.
- Регулирайте температурата.

По задната вътрешна стена на хладилника тече вода.

Това е част от процеса на размразяване.

В хладилника има твърде много кондензирана вода.

- Отваряйте вратата, само когато е необходимо и я затваряйте напълно.
- През лятото и есента задайте по-високата температура в хладилника (прибл 6-7°C).

По пода тече вода.

Свържете изхода за водата от размразяването към изпарителната тава.

Температурата не може да се настрои.

Изключете функция Extra Freeze.

Петият индикатор за температура мига.

Свържете се с оторизирания сервизен център. Охлаждащата система поддържа продуктите студени. Регулирането на температурата е деактивирано.

Първият или вторият индикатор за температура мига.

Свържете се с оторизирания сервизен център. Охлаждащата система поддържа

продуктите студени. Регулирането на температурата е деактивирано.

Лампата не работи или уплътненията на вратата са повредени.

Свържете се с оторизирания сервизен център.

8. ТЕХНИЧЕСКИ ДАННИ

Техническата информация е посочена на енергийния етикет и на табелката с данни на уреда, която може да се намира върху или във вътрешността на уреда.

QR кодът върху придружаващия енергийните етикети за ЕС и Великобритания съдържа уеб връзка към информация, свързана с експлоатационните характеристики на уреда. Информацията за енергийния

етикет с флага на ЕС може да се намери и в базата данни EPREL на ЕС, като се използва връзката <https://eprel.ec.europa.eu> и името на модела и номера на продукта, които се намират на табелката с данни на уреда. Запазете етикетите за енергийна категория за справка, както и ръководството за потребители и всички други документи, предоставени с уреда.

9. ИНФОРМАЦИЯ ЗА ИЗПИТВАЩИ ЛАБОРАТОРИИ

Монтажът и подготовката на уреда за проверка на екодизайна трябва да отговарят на EN 62552 (ЕС, Швейцария и Обединеното кралство). Вижте Инсталация за из-

исквания за вентилация, размери на нишата и минимални задни отстояния. Свържете се с оторизирания сервизен център за допълнителна информация.

10. ОПАЗВАНЕ НА ОКОЛНАТА СРЕДА

Рециклирайте материалите със символа

 Поставайте опаковките в съответните контейнери, за да ги рециклирате. Помогнете за опазването на околната среда и човешкото здраве чрез рециклирането на отпадъци от електрически и електронни

уреди. Не изхвърляйте уреди, маркирани със символа  с битовите отпадъци. Върнете продукта в местното депо за рециклиране или се свържете с общинската служба.

1. BEZPEČNOSTNÍ INFORMACE.....	15	7. ODSTRAŇOVÁNÍ ZÁVAD.....	24
2. BEZPEČNOSTNÍ POKYNY.....	17	8. TECHNICKÉ ÚDAJE.....	25
3. OVLÁDACÍ PANEL.....	19	9. INFORMACE PRO ZKUŠEBNY.....	25
4. DENNÍ POUŽÍVÁNÍ.....	20	10. POZNÁMKY K OCHRANĚ ŽIVOTNÍHO PROSTŘEDÍ.....	25
5. TIPY A RADY.....	22		
6. ČIŠTĚNÍ A ÚDRŽBA.....	23		

1. ⚠️ BEZPEČNOSTNÍ INFORMACE

Tento návod si pečlivě přečtete ještě před instalací spotřebiče a jeho prvním použitím. Výrobce nenese odpovědnost za žádný úraz ani škodu v důsledku nesprávné instalace nebo použití. Návod k použití vždy uchovávejte na bezpečném a přístupném místě pro jeho budoucí použití.

1.1 Bezpečnost dětí a postižených osob

- Tento spotřebič smí používat děti starší osmi let nebo osoby se sníženými fyzickými, smyslovými nebo duševními schopnostmi nebo osoby bez patřičných zkušeností a znalostí, pouze pokud tak činí pod dozorem nebo obdrželi instrukce týkající se bezpečného provozu spotřebiče, a pokud rozumí rizikům spojeným s provozem spotřebiče. Děti ve věku od tří do osmi let

a osoby s velmi rozsáhlým a těžkým zdravotním postižením mohou tento spotřebič plnit a vyprazdňovat, pokud byly náležitě poučeny. Děti mladší tří let bez stálého dozoru držte z dosahu spotřebiče.

- Zabraňte dětem, aby si hrály se spotřebičem .
- Čištění a uživatelskou údržbu spotřebiče by neměly provádět děti bez dozoru.
- Všechny obaly uschovejte mimo dosah dětí a řádně je zlikvidujte.

1.2 Všeobecné bezpečnostní informace

- Tento spotřebič je určen pouze k uchovávání potravin a nápojů.
- Tento spotřebič je určen k použití v běžnému domácímu použití.

- Tento spotřebič lze používat v kancelářích, hotelových pokojích, motelech, agropenzionech a v podobných ubytovacích zařízeních, kde využití nepřesahuje (průměrnou) úroveň využití v domácnosti.
- Aby se zabránilo kontaminaci potravin, řiďte se následujícími pokyny:
 - neotevírejte dveře na delší dobu;
 - pravidelně čistěte povrchy, které mohou přijít do styku s potravinami a přístupnými vypouštěcími systémy;
 - syrové maso a ryby uchovávejte v chladničce ve vhodných nádobách, aby nepřišly navzájem do styku nebo nekapaly na jiné potraviny.
- VAROVÁNÍ: Ve skříni spotřebiče nebo ve vestavěné konstrukci udržujte větrací otvory volně průchodné.
- VAROVÁNÍ: K urychlení odmrazování nepoužívejte mechanické ani jiné pomocné prostředky, které nejsou doporučeny výrobcem.
- VAROVÁNÍ: Nepoškozujte chladicí okruh.
- VAROVÁNÍ: V oddílech spotřebiče pro uložení potravin nepoužívejte elektrické přístroje, pokud se nejedná o typ doporučený výrobcem.
- K čištění spotřebiče nepoužívejte proud vody ani páru.
- Spotřebič čistěte vlhkým měkkým hadrem. Používejte pouze neutrální mycí prostředky. Nepoužívejte prostředky s drsnými částicemi, drátěnky, rozpouštědla nebo kovové předměty.
- Pokud necháte spotřebič prázdný na delší dobu, vypněte jej, odmrazte, vyčistěte, vysušte a nechte dveře otevřené, abyste zabránili vzniku plísní ve spotřebiči.
- Ve spotřebiči neuchovávejte výbušné směsi, jako např. aerosolové spreje s hořlavým hnacím plynem.
- Jestliže je poškozený napájecí kabel, smí jej vyměnit pouze výrobce, autorizované servisní středisko nebo osoba s podobnou příslušnou kvalifikací, aby se předešlo rizikům.

2. BEZPEČNOSTNÍ POKYNY

2.1 Installation

VAROVÁNÍ!

Tento spotřebič smí instalovat jen kvalifikovaná osoba.

- Odstraňte veškerý obalový materiál.
- Poškozený spotřebič neinstalujte ani nepoužívejte.
- Z důvodu bezpečnosti spotřebič nepoužívejte, dokud není nainstalován do vestavné konstrukce.
- Postupujte podle samostatných pokynů pro instalaci spotřebiče a změnu směru otevírání dveří, které jsou k dispozici na našich webových stránkách.
- Při přemísťování spotřebiče buďte vždy opatrní, protože je těžký. Vždy používejte ochranné rukavice a uzavřenou obuv.
- Přesvědčte se, že vzduch může okolo spotřebiče proudit.
- Při první instalaci nebo změně směru otevírání dveří počkejte alespoň čtyři hodiny, než spotřebič připojíte k napájení. To umožní oleji natéct zpět do kompresoru.
- Před každou činností na spotřebiči (např. změna směru otevírání dveří) vytáhněte zástrčku ze síťové zásuvky.
- Neinstalujte spotřebič v blízkosti topidel, sporáků, trub či varných desek, pokud není v instalačních pokynech uvedeno jinak.
- Nevystavujte spotřebič dešti.
- Spotřebič neinstalujte tam, kde bude vystaven přímému slunečnímu svitu.
- Neinstalujte spotřebič v příliš vlhkých či příliš chladných místech.
- Při přemísťování spotřebiče jej nadzdvihněte za přední okraj, abyste zabránili poškrábání podlahy.
- Při změně směru otevírání dveří spotřebiče chraňte podlahu před poškrábáním.
- Spotřebič obsahuje sáček pohlcovače vlhkosti. Nejde o hračku. Nejde o poživatinu. Okamžitě zlikvidujte.

2.2 Připojení k elektrické síti

VAROVÁNÍ!

Hrozí nebezpečí požáru nebo úrazu elektrickým proudem.

VAROVÁNÍ!

Při instalaci spotřebiče se ujistěte, že není napájecí kabel nikde zachycený či poškozený.

VAROVÁNÍ!

Nepoužívejte rozbočovací zástrčky ani prodlužovací kabely.

POZOR!

Jakákoliv elektrická práce nutná k instalaci spotřebiče by měla být prováděna kvalifikovaným elektrikářem.

- Zkontrolujte, zda údaje na typovém štítku souhlasí s parametry elektrické sítě.
- Spotřebič musí být uzemněn.
- Vždy používejte správně instalovanou zásuvku s ochranou proti úrazu elektrickým proudem.
- Pokud domácí elektrická zásuvka není uzemněná, připojte spotřebič k samostatnému uzemnění v souladu s platnými předpisy a poraďte se s kvalifikovaným elektrikářem.
- Dbejte na to, abyste nepoškodili elektrické součásti (např. síťové zástrčky, síťový kabel, kompresor). Potřebujete-li vyměnit elektrické součásti, obraťte na autorizované servisní středisko nebo elektrikáře.
- Napájecí kabel musí zůstat pod úrovní síťové zástrčky.
- Síťovou zástrčku zapojte do síťové zásuvky až na konci instalace spotřebiče. Po instalaci musí zůstat síťová zástrčka nadále dostupná.
- Neodpoujte spotřebič tažením za síťový kabel. Vždy tahejte za zástrčku.
- Spotřebič je vybaven síťovou zástrčkou 13 A. Je-li nutné vyměnit pojistku v síťové zástrčce, použijte výhradně 13 A pojistku ASTA (BS 1362) (pouze pro Velkou Británii a Irsko).

2.3 Použijte

VAROVÁNÍ!

Hrozí nebezpečí zranění, popálení, úrazu elektrickým proudem nebo požáru.



Spotřebič obsahuje hořlavý plyn isobutan (R600a) - zemní plyn, který je dobře snášen životním prostředím. Dbejte na to, abyste nepoškodili chladicí okruh obsahující isobutan.

- Neměňte technické parametry spotřebiče.
- Jakékoli použití vestavěného produktu jako volně stojícího je přísně zakázáno.
- Tento spotřebič je určen k použití při okolní teplotě od 10°C do 38°C. Uvedený teplotní rozsah zaručuje správný provoz spotřebiče.
- Do spotřebiče nekládejte elektrické přístroje (např. výrobky zmrzliny), pokud nejsou schváleny výrobcem.
- Pokud dojde k poškození chladicího okruhu, ujistěte se, že v místnosti nejsou žádné plameny ani zdroje vznícení. Místnost vyvětrejte.
- Zabraňte kontaktu horkých předmětů s plastovými částmi spotřebiče.
- Do mrazicího oddílu nekládejte nealkoholické nápoje. Vytvářely by tlak na zásobník na nápoje.
- Ve spotřebiči neskladujte hořlavé plyny a kapaliny.
- Do spotřebiče, do jeho blízkosti nebo na spotřebič neumísťte hořlavé předměty nebo předměty nasáklé hořlavými.
- Nedotýkejte se kompresoru ani kondenzátoru. Jsou horké.
- Předměty z mrazicího oddílu nevyndávejte ani se jich nedotýkejte, máte-li mokré či vlhké ruce.
- Rozmrazené potraviny znovu nezmrazujte.
- Dodržujte skladovací pokyny uvedené na balení mražených potravin.
- Potraviny před vložením do mrazicího oddílu zabalte do jakéhokoli vhodného materiálu pro kontakt s potravinami.
- Ukládejte potraviny tak, aby se nedotýkaly vnitřních stěn přihrádek spotřebiče.

2.4 Vnitřní osvětlení

VAROVÁNÍ!

Nebezpečí úrazu elektrickým proudem.

- Výrobek obsahuje jeden nebo více světelných zdrojů s třídou energetické účinnosti F.
- Pro osvětlení uvnitř spotřebiče a samostatně prodávané náhradní díly pro osvětlení platí: osvětlení je navrženo, aby vydrželo extrémní fyzikální podmínky v domácích spotřebičích, jako jsou teplota,

vibrace a vlhkost nebo je určeno k signalizaci informací o provozním stavu spotřebiče. Není určeno k použití v jiných spotřebičích a není vhodné k osvětlení místností v domácnosti.

2.5 Čištění a údržba

VAROVÁNÍ!

Hrozí nebezpečí poranění nebo poškození spotřebiče.

- Před údržbou spotřebič vždy vypněte a vytáhněte síťovou zástrčku ze zásuvky.
- V chladicí jednotce spotřebiče jsou obsaženy uhlovodíky. Údržba a doplnění jednotky smí provádět pouze kvalifikovaná osoba.
- Pravidelně kontrolujte výrobek na známky zhoršení, které by mohly učinit výrobek nevhodným pro kontakt s potravinami, jako jsou praskliny, puchýře, odlupování, smršnění, lepivost, koroze nebo jiné viditelné změny v textuře či vzhledu. Dodržujte pokyny pro čištění a údržbu, abyste předešli zhoršení.
- Vzduchový filtr měňte každých 6 měsíců. Obráťte se na místního prodejce a zakupte náhradní díl.

2.6 Servis

- Je-li nutná oprava spotřebiče, obraťte se na autorizované servisní středisko. Používejte pouze originální náhradní díly.
- Upozorňujeme, že opravy svépomocí a neprofesionální opravy mohou mít bezpečnostní následky a mohou zneplatnit záruku.
- Následující náhradní díly budou dostupné minimálně 7 let od ukončení výroby tohoto modelu: termostaty, snímače teploty, desky s tištěnými obvody, zdroje osvětlení, dveřní kliky, dveřní závěsy, nádobky a koše. Těsnění dveří budou dostupná minimálně 10 let od ukončení výroby tohoto modelu. Ve vaší zemi může být doba dostupnosti delší. Další informace naleznete na našich webových stránkách.
- Upozorňujeme, že některé z těchto náhradních dílů jsou dostupné pouze profesionálním opravářům a že ne všechny díly jsou vhodné pro všechny modely.

2.7 Likvidace

⚠ VAROVÁNÍ!

Hrozí nebezpečí úrazu či udušení.

- Odpojte spotřebič od elektrické sítě.
- Odřízněte a vyhoďte síťový kabel.
- Odstraňte dveře, abyste zabránili uvěznění dětí a domácích zvířat ve spotřebiči.

- Chladicí okruh a izolační materiály tohoto spotřebiče neškodí ozonové vrstvě.
- Izolační pěna obsahuje hořlavé plyny. Pro informace ohledně správné likvidace spotřebiče se obraťte na místní úřady.
- Nepoškozujte část chladicí jednotky, která se nachází blízko výměníku tepla.

3. OVLÁDACÍ PANEL

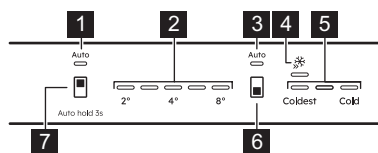

1 Kontrolka chladničky AI CoolAssist
Rozsvítí se, když je funkce aktivní.

2 Ukazatele teploty chladničky

3 Kontrolka mrazničky AI CoolAssist
Rozsvítí se, když je funkce aktivní.

4 Kontrolka Extra Freeze

5 Ukazatele teploty mrazničky

**6 Tlačítko mrazicího oddílu/
Tlačítko ZAP/VYP spotřebiče**
Stisknutím nastavíte teplotu mezi Coldest a Cold.
Stiskněte, dokud se kontrolka Extra Freeze nerozsvítí/nezhasne, aby se funkce aktivovala/deaktivovala.

7 Tlačítko chladicího oddílu
Stisknutím nastavíte teplotu (2°C- 8°C; doporučeno 4°C).
Stisknutím 3 sek zapnete/vypnete AI CoolAssist.

i Nastavené teploty bude dosaženo do 24 h.
Po výpadku napájení spotřebič obnoví dříve nastavené teploty.

3.1 Zapnutí/vypnutí

Zasuňte zástrčku do zásuvky. Stiskněte a podržte tlačítko ON/OFF pro zapnutí/vypnutí spotřebiče. Po vypnutí odpojte síťovou zástrčku ze zásuvky.

3.2 AI CoolAssist

Pomocí AI CoolAssist můžete automaticky zapnout následující režimy:

- řízení teploty: optimalizuje teplotu.
- Auto Shopping Mode: upravuje teplotu v chladničce tak, aby rychle zchladila nově přidané prádlo.
- Auto Vacation Mode: snižuje spotřebu energie, když spotřebič nepoužijete po dobu tří nebo více po sobě jdoucích dnů.

i AI CoolAssist a Extra Cool nebo Extra Freeze nemohou být aktivní současně. Tlačítko regulace teploty je vypnuto, když je zapnuta funkce AI CoolAssist. Chcete-li nastavit teplotu, vypněte ji.

3.3 Funkce Extra Freeze

K předmrazení a rychlému zmrazení v mrazničce použijte Extra Freeze.

Funkci aktivujte alespoň 24 h před uložením potravin. Funkce se zastaví po max. 52 h. Když je zapnutá funkce, nelze nastavit teplotu.

3.4 Poruchová signalizace

i Typy výstrah se liší podle modelu.

Stisknutím libovolného tlačítka vypnete akustický a vizuální alarm.

Pokud nestisknete žádné tlačítko, zvuková výstraha se vypne zhruba po 1 h.

Výstraha otevřených dvířek

Pokud jsou dveře chladničky otevřené po dobu zhruba 5 min, začnou blikat všechny ukazatele a zazní zvuková signalizace.

Pokud jsou dveře mrazničky otevřené po dobu zhruba 80 sek, začnou blikat všechny ukazatele a zazní zvuková signalizace.

Výstraha se ukončí po zavření dvířek.

Výstraha vysoké teploty

Když se teplota v mrazicím prostoru zvýší, blikají první a třetí indikátory teploty mrazničky a ozve se zvukový signál.

Pro potvrzení alarmu stiskněte libovolné tlačítko. První a třetí ukazatel teploty mrazničky svítí nepřetržitě po dobu 5 sek sekund a poté opět signalizují teplotu mrazničky.

Po 1 h se výstraha zopakuje, dokud se neobnoví normální podmínky.

4. DENNÍ POUŽÍVÁNÍ

i Vybavení se u jednotlivých modelů liší.

4.1 Umístění polic

Flexibilní police: přední polovinu police lze umístit pod druhou polovinu. Opatrně vyjměte přední polovinu a zasuňte ji do spodní lišty.

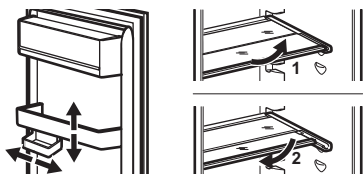

4.2 Vysazení zásuvek

Vždy vyprázdněte zásuvky před vyjmutím.

Zásuvky na zeleninu a mrazničku

1. Zcela vytáhněte zásuvku.
2. Jakmile dosáhnete konce drážek, lehce nadzdvihněte přední část zásuvky a vyjměte ji ze spotřebiče.

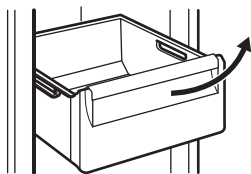

i U některých modelů je pro vyjmutí zásobníku nutné nejprve vyjmout koš na lahve.

ExtraChill

Nad zásuvkou na zeleninu se nachází zásuvka GreenZone.

1. Vytáhněte zásobník z chladničky.

2. Nadzvedněte přední část zásobníku.

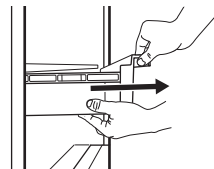

3. Zásobník nadzvedněte, otočte a vytáhněte ze spotřebiče.



GreenZone

Jedná se o vysouvací zásuvku označenou  a nachází se ve spodní části prostoru chladničky.

1. Vyprázdněte zásuvku.
2. Vytáhněte zásobník z chladničky.

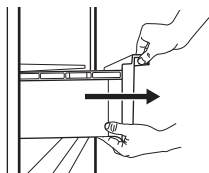

3. Nadzvedněte přední část zásuvky.

4. Zásobník nadzvedněte a zároveň vytáhněte.

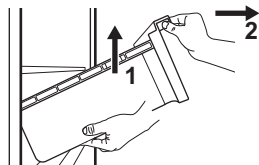

Pokyny pro vyjmutí skleněné police:

1. Odemkněte boční úchop z obou stran.

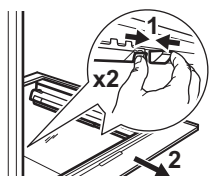

2. Vytáhněte podpěru skleněné police směrem k sobě.

4.3 Regulace vlhkosti

Skleněná police zásuvky GreenZone je vybavena zařízením, které lze použít k regulaci vlhkosti uvnitř zásuvky.

i Na zařízení na regulaci vlhkosti nepokládejte žádné potraviny.

Automatická regulace vlhkosti

Pokyny pro vyjmutí zařízení pro regulaci vlhkosti:

1. Otevřete zásuvku pod skleněnou polici a vytáhněte kryt.

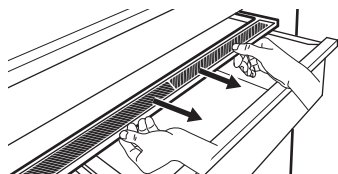

2. Chcete-li vyměnit bílou membránu zařízení, uchopte zařízení uprostřed a zatažením za kryt oddělte membránu od krytu.

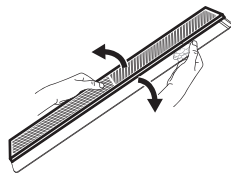

3. Zatlačte okraj nové membrány do krytu.

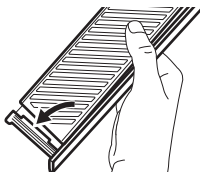

4. Zařízení pro regulaci vlhkosti připevněte zpět na zásuvku.

i V zásuvce GreenZone může dojít ke kondenzaci. Odstraňte ji měkkým hadříkem.

4.4 MULTIFLOW

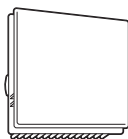

Ventilátor MULTIFLOW se zapíná automaticky a funguje pouze se zavřenými dveřmi.

i Nezakrývejte větrací otvory.

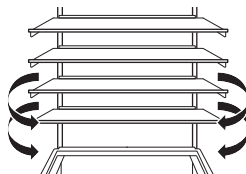

i Neodstraňujte panel MULTIFLOW. Pokyny k čištění naleznete v kapitole „Čištění a údržba“.

4.5 Filtr CleanAir+

CleanAir+ čistí vzduch v lednici od pachů.

Při dodání je filtr a jeho plastové pouzdro zabaleno v plastovém sáčku. Další podrobnosti viz kapitola „Instalace a výměna filtru CleanAir+“.

4.6 Příslušenství pro uložení lahví

i Uložte max. 10kg pouze uzavřených lahví nebo plechovek v maximálně dvou řadách.

i Nevkládejte rozbalené potraviny do přímého kontaktu s příslušenstvím.

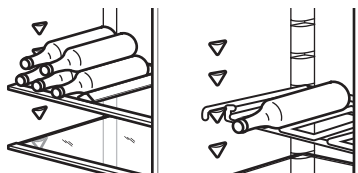

5. TIPY A RADY

5.1 Tipy pro úsporu energie

- Mraznička: Původní konfigurace zajišťuje nejúčinnější využití energie.
- Chladnička: Konfigurace s rovnoměrně rozloženými zásuvkami ve spodní části spotřebiče a policemi zajišťuje to nejúspornější využití energie. Poloha dveřních košů neovlivňuje spotřebu energie.
- Neotvírejte často dveře ani je nenechávejte otevřené déle, než je nutné.
- Mraznička: Čím chladnější nastavení teploty, tím vyšší spotřeba energie.
- Chladnička: Nenastavujte příliš vysokou teplotu, pokud to nevyžadují vlastnosti potravin.
- Jestliže je okolní teplota vysoká, regulátor teploty je nastaven na chladnější teplotu a spotřebič je zcela zaplněný, může kompresor běžet nepřetržitě a způsobit, že se na výparníku tvoří námraza nebo led. V takovém případě nastavte regulátor teploty na vyšší teplotu, abyste umožnili automatické odmrazování.
- Nezakrývejte větrací mřížky nebo otvory.
- Ujistěte se, že potraviny uvnitř spotřebiče umožňují cirkulaci vzduchu otvory ve vnitřní zadní části spotřebiče.

5.2 Tipy pro zmrazování

- Nezmrazujte lahve nebo plechovky s tekutinami, obzvláště nápoje s oxidem uhličitým, které mohou během zmrazování explodovat.
- Do mrazicího oddílu nevklaďte horká jídla.
- Čerstvé nezmrazené potraviny neumísťujte přímo vedle již zmrazených potravin.
- Abyste se vyvarovali omrzlinám, ledové kostky, ledové tříště ani zmrzliny nejezte ihned poté, co je vyjmete z mrazničky.
- Rozmrazené potraviny znovu nezmrazujte.

5.3 Tipy pro skladování mražených potravin

- Mrazicí oddíl je označen *** ** ***.
- Správné nastavení teploty, které zaručuje konzervaci mražených potravin, je teplota -18 °C nebo nižší.
- Vyšší nastavení teploty uvnitř spotřebiče může vést ke kratší době použitelnosti potravin.
- Celý mrazicí oddíl je vhodný k uchovávání mražených potravin.
- Ponechte kolem potravin dostatek místa, aby mohl volně proudit vzduch.

5.4 Doba použitelnosti potravin v oddílu mrazničky

Druh potravin	Doba použitelnosti (měsíce)
Chléb	3
Ovoce (kromě citrusů)	6–12
Zelenina	8–10
Zbytky bez masa	1–2
Mléčné výrobky:	
Máslo	6–9
Měkký sýr (např. mozzarella)	3–4
Tvrdý sýr (např. parmazán, čedar)	6
Mořské plody:	
Tučné ryby (např. losos, makrela)	2–3
Libové ryby (např. treska, platýs)	4–6
Krevety	12
Vyloupané mušle a slávky	3–4
Vařené ryby	1–2

Druh potravin	Doba použitelnosti (měsíce)
Maso:	
Drůbež	9–12
Hovězí	6–12
Vepřové	4–6
Jehněčí	6–9
Klobása	1–2
Šunka	1–2
Zbytky s masem	2–3

5.5 Tipy pro chlazení potravin

i Oddíl pro čerstvé potraviny je prostor nad zásobníkem GreenZone.

- Správné nastavení teploty, které zaručuje konzervaci čerstvých potravin, je teplota +4°C nebo nižší.
- Na tekutiny a na potraviny vždy používejte uzavřené nádoby, abyste zabránili šíření vůni a pachů v oddílu.
- Abyste zabránili vzájemné kontaminaci mezi uvařenými a syrovými potravinami, zakryjte uvařené potraviny a oddělte je od syrových.
- Maso zabalte do vhodného obalu a položte na skleněnou polici nad zásuvku na zeleninu.
- Potraviny rozmrazujte uvnitř chladničky.
- Do spotřebiče nevkládejte horké potraviny.
- Ovoce a zeleninu očistěte a vložte do vyhrazené zásuvky (zásuvka na zeleninu).
- Exotické ovoce v chladničce neskladujte.
- V chladničce neuchovávejte zeleninu, jako jsou rajčata, brambory, cibule a česnek.
- Lahvičky před vložením do chladničky zavřete.

6. ČIŠTĚNÍ A ÚDRŽBA

6.1 Čištění vnitřku spotřebiče

Před prvním použitím vyčistěte vnitřek a příslušenství vlažnou vodou a neutrálním čisticím prostředkem a poté osušte. Zařízení a těsnění dveří pravidelně čistěte.

Ovládací panel očistěte vlhkým hadříkem a osušte měkkým hadříkem. Nepoužívejte žádné čisticí prostředky.

i Příslušenství a součásti spotřebiče nemýjte v myčce nádobí.

6.2 Odmrazování spotřebiče

Chladnička:

Odmrazování chladicího oddílu se provádí automaticky.

Mraznička:

Mrazicí oddíl je beznámrazový.

6.3 Instalace a výměna filtru CleanAir+

i Se vzduchovým filtrem manipulujte opatrně, aby nedošlo k poškrábání jeho povrchu.

Vzduchový filtr nainstalujte před zapnutím spotřebiče.

1. Otevřete plastové pouzdro a položte skládaný povrch na mřížku tak, aby filtr

byl umístěn uvnitř označené oblasti na roštovaném povrchu.

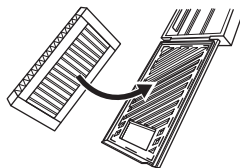

2. Při zavírání plastového krytu přidržte filtr stisknutý, dokud neuslyšíte cvaknutí.

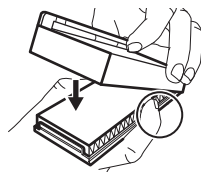

3. Vyjměte horní skleněnou polici z chladicího oddílu. Nasuňte plastový kryt tak, aby se vzduchový filtr nacházel na levé straně skleněné police.

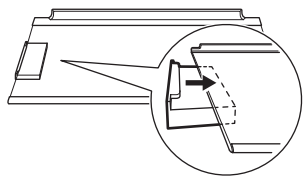

4. Skleněnou polici vložte zpět do chladicího oddílu. Nezasahujte do filtru.

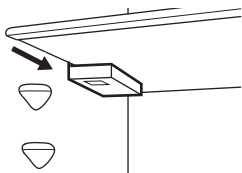

Pokyny pro výměnu vzduchového filtru

1. Otevřete kryt filtru.

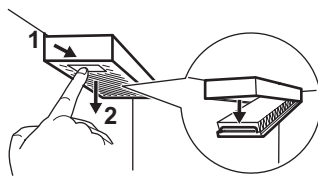

2. Vyjměte použitý vzduchový filtr.
3. Vložte nový vzduchový filtr do pouzdra a zavřete jej.

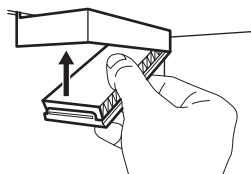

7. ODSTRAŇOVÁNÍ ZÁVAD

Spotřebič nefunguje.

- Správně připojte síťovou zástrčku do zásuvky.
- Zapněte spotřebič.
- Ujistěte se, že je v síťové zásuvce napětí. Obrat'te se na kvalifikovaného elektrikáře.

Spotřebič je hlučný.

Zkontrolujte, zda je poloha spotřebiče v pořádku.

Je spuštěna zvuková či optická výstraha.

Zavřete dveře nebo stiskněte libovolné tlačítko, abyste deaktivovali zvuk výstrahy.

Kompresor funguje nepřetržitě.

- Upravte teplotu.
- Vyčkejte, až se teplota stabilizuje.
- Před uložením nechte potraviny vychladnout na pokojovou teplotu.
- Zavřete dobře dveře.

Dvířka nejsou zarovnaná nebo si překáží s ventilační mřížkou.

Viz pokyny k instalaci.

Dvířka nelze snadno otevřít.

Vyčkejte několik sekund po zavření dvířek, než je znovu otevřete.

Ve spotřebiči je příliš mnoho námrazy a ledu.

- Zavřete dobře dveře.
- Těsnění vyčistěte nebo vyměňte.
- Potraviny řádně zabalte.
- Upravte teplotu.

Po zadní stěně chladničky teče voda.

Toto je součást procesu odmrazování.

Uvnitř chladničky je příliš mnoho kondenzované vody.

- Dveře otevírejte pouze v případě potřeby a dobře je zavřete.
- V létě a na podzim nastavte v chladničce vyšší teplotu (přibližně 6-7°C).

Na podlahu teče voda.

Připojte vývod rozpuštěné vody do odpařovací misky.

Teplotu nelze nastavit.

Vypněte Extra Freeze funkci .

Bliká pátý ukazatel teploty.

Obrat'te se na autorizované servisní středisko. Chladicí systém udržuje potraviny chladné. Nastavení teploty je deaktivováno.

Bliká první nebo druhý ukazatel teploty.

Obraťte se na autorizované servisní středisko. Chladicí systém udržuje potraviny chladné. Nastavení teploty je deaktivováno.

Světlo nefunguje nebo jsou poškozené těsnění dveří.

Obraťte se na autorizované servisní středisko.

8. TECHNICKÉ ÚDAJE

Technické informace jsou uvedeny na energetický štítek a na typovém štítku spotřebič, který může být umístěn na spotřebiči nebo uvnitř spotřebič.

QR kód na energetických štítcích pro EU a UK dodaných se spotřebičem nabízí internetový odkaz na informace týkající se výkonu spotřebiče. V případě energetického štítku

s vlajkou EU je možné informace vyhledat také v databázi EU EPREL pomocí odkazu <https://eprel.ec.europa.eu> a názvu modelu a výrobního čísla, které naleznete na typovém štítku spotřebiče. Uchovejte si energetické štítky pro referenční potřeby s návodem k použití a všemi ostatními dokumenty dodanými se spotřebičem.

9. INFORMACE PRO ZKUŠEBNY

Instalace a příprava spotřebiče k ověření eko-designu musí být v souladu s EN 62552 (EU, Švýcarsko a Spojené království). Viz Instalační požadavky na větrání, rozměry výklenku a

minimální vzdálenosti zadní části od stěn. V případě dalších dotazů se obraťte na autorizované servisní středisko.

10. POZNÁMKY K OCHRANĚ ŽIVOTNÍHO PROSTŘEDÍ

Recyklujte materiály označené symbolem . Obaly k recyklaci uložte do příslušných odpadních kontejnerů. Pomáhejte chránit životní prostředí a lidské zdraví a recyklujte odpad z elektrických a elektronických spotřebičů.

Spotřebiče označené symbolem  nelikvidujte s domovním odpadem. Spotřebič odevzdejte v místním sběrném dvoře nebo kontaktujte místní úřad.

1. ΠΛΗΡΟΦΟΡΙΕΣ ΑΣΦΑΛΕΙΑΣ.....	26	7. ΑΝΤΙΜΕΤΩΠΙΣΗ ΠΡΟΒΛΗΜΑΤΩΝ.....	36
2. ΟΔΗΓΙΕΣ ΑΣΦΑΛΕΙΑΣ.....	28	8. ΤΕΧΝΙΚΑ ΔΕΔΟΜΕΝΑ.....	37
3. ΠΙΝΑΚΑΣ ΕΛΕΓΧΟΥ.....	30	9. ΠΛΗΡΟΦΟΡΙΕΣ ΓΙΑ ΙΝΣΤΙΤΟΥΤΑ ΔΟΚΙΜΩΝ.....	37
4. ΚΑΘΗΜΕΡΙΝΗ ΧΡΗΣΗ.....	31	10. ΠΕΡΙΒΑΛΛΟΝΤΙΚΑ ΘΕΜΑΤΑ.....	37
5. ΥΠΟΔΕΙΞΕΙΣ ΚΑΙ ΣΥΜΒΟΥΛΕΣ.....	34		
6. ΦΡΟΝΤΙΔΑ ΚΑΙ ΚΑΘΑΡΙΣΜΑ.....	35		

1. ⚠ ΠΛΗΡΟΦΟΡΙΕΣ ΑΣΦΑΛΕΙΑΣ

Πριν από την εγκατάσταση και τη χρήση της συσκευής, διαβάστε προσεκτικά τις παρεχόμενες οδηγίες. Ο κατασκευαστής δεν είναι υπεύθυνος για τυχόν τραυματισμούς ή ζημιές που είναι αποτέλεσμα λανθασμένης εγκατάστασης ή χρήσης. Να φυλάσσετε πάντα αυτές τις οδηγίες σε ένα ασφαλές μέρος με εύκολη πρόσβαση για μελλοντική αναφορά.

1.1 Ασφάλεια παιδιών και ευπαθών ατόμων

- Η συσκευή αυτή μπορεί να χρησιμοποιηθεί από παιδιά ηλικίας 8 ετών και άνω και από άτομα με μειωμένες σωματικές, αισθητηριακές ή πνευματικές δυνατότητες ή έλλειψη εμπειρίας και γνώσης, εάν επιβλέπονται ή έχουν λάβει οδηγίες σχετικά με τη χρήση της συσκευής με ασφαλή τρόπο και κατα-

νοούν τους κινδύνους που ενέχονται. Παιδιά ηλικίας από 3 έως 8 ετών και άτομα με πολύ εκτεταμένες και περιπλοκές αναπηρίες επιτρέπεται να γεμίζουν και να αδειάζουν τη συσκευή, εφόσον έχουν λάβει σωστές οδηγίες. Παιδιά ηλικίας μικρότερης των 3 ετών πρέπει να παραμένουν μακριά από τη συσκευή εκτός αν επιβλέπονται συνεχώς.

- Τα παιδιά πρέπει να εποπτεύονται ώστε να διασφαλίζεται ότι δεν παίζουν με τη συσκευή.
- Τα παιδιά δεν πρέπει να εκτελούν τον καθαρισμό και τη συντήρηση που εκτελεί ο χρήστης στη συσκευή χωρίς επίβλεψη.
- Φυλάσσετε όλα τα υλικά συσκευασίας μακριά από τα παιδιά και απορρίψτε τα κατάλληλα.

1.2 Γενικές πληροφορίες για την ασφάλεια

- Η συσκευή αυτή προορίζεται μόνο για την αποθήκευση τροφίμων και ποτών.
- Η συσκευή αυτή έχει σχεδιαστεί μόνο για οικιακή χρήση σε εσωτερικό περιβάλλον.
- Η συσκευή αυτή μπορεί να χρησιμοποιηθεί σε γραφεία, δωμάτια ξενοδοχείων, ξενώνες, αγροικίες και άλλα παρόμοια καταλύματα όπου τέτοια χρήση δεν υπερβαίνει τα επίπεδα της (μέσης) οικιακής χρήσης.
- Για την αποφυγή μόλυνσης των τροφίμων, τηρείτε τις ακόλουθες οδηγίες:
 - μην ανοίγετε την πόρτα για μεγάλα χρονικά διαστήματα,
 - καθαρίζετε συχνά τις επιφάνειες που έρχονται σε επαφή με τρόφιμα καθώς και τα προσβάσιμα συστήματα αποστράγγισης,
 - αποθηκεύετε το ωμό κρέας και ψάρι σε κατάλληλα σκεύη στο ψυγείο έτσι ώστε να μην έρχονται σε επαφή και να μη στάζουν πάνω σε άλλα τρόφιμα.
- ΠΡΟΕΙΔΟΠΟΙΗΣΗ: Διατηρείτε όλα τα ανοίγματα αερισμού στο περίβλημα της συσκευής ή την εντοιχισμένη κατασκευή ελεύθερα από εμπόδια.
- ΠΡΟΕΙΔΟΠΟΙΗΣΗ: Μη χρησιμοποιείτε μηχανικές συσκευές ή άλλα μέσα για να επιταχύνετε τη διαδικασία απόψυξης, εκτός από εκείνα που συνιστά ο κατασκευαστής.
- ΠΡΟΕΙΔΟΠΟΙΗΣΗ: Μη προκαλείτε ζημιά στο κύκλωμα ψυκτικού μέσου.
- ΠΡΟΕΙΔΟΠΟΙΗΣΗ: Μη χρησιμοποιείτε ηλεκτρικές συσκευές εντός των θαλάμων αποθήκευσης τροφίμων της συσκευής, εκτός και αν είναι του τύπου που συνιστά ο κατασκευαστής.
- Μη χρησιμοποιείτε ψεκασμό με νερό και ατμό για τον καθαρισμό της συσκευής.
- Καθαρίστε τη συσκευή με υγρό μαλακό πανί. Χρησιμοποιείτε μόνο ουδέτερα απορρυπαντικά. Μη χρησιμοποιείτε λειαντικά προϊόντα, σφουγγαράκια που χαράσσουν, διαλύτες ή μεταλλικά αντικείμενα.
- Όταν η συσκευή είναι άδεια για μεγάλο χρονικό διάστημα, απενεργοποιήστε την,

- κάντε απόψυξη, καθαρίστε την, στεγνώστε την και αφήστε την πόρτα ανοιχτή για την αποφυγή δημιουργίας μούχλας εντός της συσκευής.
- Μη φυλάσσετε εκρηκτικές ουσίες όπως φιάλες αεροζόλ με εύφλεκτο προωθητικό σε αυτή τη συσκευή.

- Εάν το καλώδιο τροφοδοσίας έχει υποστεί φθορές, θα πρέπει να αντικατασταθεί από τον κατασκευαστή, το Εξουσιοδοτημένο Κέντρο Σέρβις ή ένα κατάλληλα καταρτισμένο άτομο, ώστε να αποφευχθούν τυχόν κίνδυνοι.

2. ΟΔΗΓΙΕΣ ΑΣΦΑΛΕΪΑΣ

2.1 Εγκατάσταση

ΠΡΟΕΙΔΟΠΟΙΗΣΗ!

Μόνο ένα εξειδικευμένο άτομο πρέπει να εγκαταστήσει αυτήν τη συσκευή.

- Αφαιρέστε όλα τα υλικά της συσκευασίας.
- Εάν η συσκευή έχει υποστεί ζημιά, μην προβαίετε σε εγκατάσταση ή χρήση της.
- Μη χρησιμοποιείτε τη συσκευή προτού την τοποθετήσετε στην κατασκευή εντοιχισμού για λόγους ασφαλείας.
- Ακολουθήστε τις ξεχωριστές οδηγίες για την εγκατάσταση και την αντιστροφή της φοράς της πόρτας που παρέχονται με τη συσκευή ή είναι διαθέσιμες στον ιστότοπό μας.
- Πάντα να προσέχετε όταν μετακινείτε τη συσκευή καθώς είναι βαριά. Να χρησιμοποιείτε πάντα γάντια ασφαλείας και κλειστά παπούτσια.
- Διασφαλίστε την κυκλοφορία του αέρα γύρω από τη συσκευή.
- Στην πρώτη εγκατάσταση ή μετά από αναστροφή της πόρτας, περιμένετε τουλάχιστον 4 ώρες πριν συνδέσετε τη συσκευή στην παροχή ρεύματος. Αυτό γίνεται για να μπορέσει το λάδι να επιστρέψει και πάλι στον συμπιεστή.
- Προτού πραγματοποιήσετε οποιαδήποτε ενέργεια στη συσκευή (π.χ. αναστροφή της πόρτας), αποσυνδέστε το φις από την πρίζα.
- Μην εγκαθιστάτε τη συσκευή κοντά σε σώματα καλοριφέρ ή κουζίνες, φούρνους ή στίσις, εκτός αν υποδεικνύεται διαφορετικά στις οδηγίες εγκατάστασης.
- Μην εκθέτετε τη συσκευή σε βροχή.

- Μην εγκαθιστάτε τη συσκευή σε χώρο όπου εκτίθεται σε άμεσο ηλιακό φως.
- Μην εγκαθιστάτε αυτή τη συσκευή σε μέρη με πολύ υγρασία ή κρύο.
- Όταν μετακινείτε τη συσκευή, ανασηκώστε την από το μπροστινό μέρος για να μην γρατζουνίσετε το δάπεδο.
- Προστατεύστε το δάπεδο από γρατζουνιές όταν αντιστρέψετε την πόρτα της συσκευής.
- Η συσκευή περιέχει μια σακούλα με αφυγραντική ουσία. Αυτό δεν είναι παιχνίδι. Αυτό δεν είναι φαγητό. Να απορριφθεί άμεσα.

2.2 Ηλεκτρική σύνδεση

ΠΡΟΕΙΔΟΠΟΙΗΣΗ!

Κίνδυνος πυρκαγιάς και ηλεκτροπληξίας.

ΠΡΟΕΙΔΟΠΟΙΗΣΗ!

Κατά την τοποθέτηση της συσκευής, βεβαιωθείτε ότι το καλώδιο τροφοδοσίας δεν έχει παγιδευτεί ή υποστεί ζημιά.

ΠΡΟΕΙΔΟΠΟΙΗΣΗ!

Μην χρησιμοποιείτε προσαρμογείς πολλαπλών βυσμάτων και καλώδια επέκτασης.

ΠΡΟΣΟΧΗ!

Εάν χρειάζεται οποιαδήποτε εργασία στα ηλεκτρικά για την εγκατάσταση της συσκευής, αυτή θα πρέπει να πραγματοποιηθεί από επαγγελματία ηλεκτρολόγο.

- Βεβαιωθείτε ότι οι παράμετροι στην πινακίδα είναι συμβατές με τις ηλεκτρικές ονομασίες του τροφοδοτικού.
- Η συσκευή πρέπει να είναι γειωμένη.
- Χρησιμοποιείτε πάντα μια σωστά χρησιμοποιημένη αντικραδασμική πρίζα.
- Εάν η πρίζα δεν είναι γειωμένη, συνδέστε τη συσκευή σε μια ξεχωριστή γείωση σύμφωνα με τους τρέχοντες κανονισμούς, αφού συμβουλευθείτε επαγγελματία ηλεκτρολόγο.
- Φροντίστε να μην προκληθεί ζημιά στα ηλεκτρικά εξαρτήματα (π.χ. φως τροφοδοσίας, καλώδιο τροφοδοσίας, συμπιεστής). Επικοινωνήστε με το Εξουσιοδοτημένο Κέντρο Σέρβις ή έναν ηλεκτρολόγο για την αλλαγή των ηλεκτρικών εξαρτημάτων.
- Το καλώδιο τροφοδοσίας πρέπει να παραμένει κάτω από το επίπεδο του φως τροφοδοσίας.
- Συνδέστε το φως τροφοδοσίας στην πρίζα μόνο αφού ολοκληρωθεί η διαδικασία εγκατάστασης. Βεβαιωθείτε ότι υπάρχει πρόσβαση στο βύσμα δικτύου μετά την εγκατάσταση.
- Μην αποσυνδέετε τη συσκευή τραβώντας το καλώδιο τροφοδοσίας. Τραβάτε πάντα από το φως τροφοδοσίας.
- Αυτή η συσκευή διαθέτει φως τροφοδοσίας 13 A. Εάν χρειαστεί να αντικαταστήσετε την ασφάλεια στο φως τροφοδοσίας, χρησιμοποιήστε μόνο ασφάλεια 13 A ASTA (BS 1362) (μόνο για το Η.Β. και την Ιρλανδία).

2.3 Χρήση

ΠΡΟΕΙΔΟΠΟΙΗΣΗ!

Κίνδυνος τραυματισμού, εγκαυμάτων, ηλεκτροπληξίας ή πυρκαγιάς.



Η συσκευή περιέχει εύφλεκτο αέριο, ισοβουτάνιο (R600a), ένα φυσικό αέριο με υψηλό επίπεδο περιβαλλοντικής συμβατότητας. Προσέχετε να μην προκληθεί ζημιά στο κύκλωμα ψυκτικού υγρού που περιέχει ισοβουτάνιο.

- Μην αλλάζετε τις προδιαγραφές αυτής της συσκευής.
- Οποιαδήποτε χρήση του εντοιχιζόμενου προϊόντος ως ανεξάρτητο προϊόν απαγορεύεται αυστηρά.
- Αυτή η συσκευή προορίζεται για χρήση σε θερμοκρασία περιβάλλοντος με εύρος από 10°C έως 38°C. Το καθορισμένο εύρος

θερμοκρασίας εγγυάται τη σωστή λειτουργία της συσκευής.

- Μην τοποθετείτε ηλεκτρικές συσκευές (π.χ. παγωτομηχανές) μέσα στη συσκευή εκτός και αν αναφέρονται ως κατάλληλες για χρήση από τον κατασκευαστή.
- Εάν προκληθεί ζημιά στο κύκλωμα ψυκτικού μέσου, βεβαιωθείτε ότι δεν υπάρχουν φλόγες και πηγές ανάφλεξης στον χώρο. Αερίστε το δωμάτιο.
- Μην αφήσετε ζεστά αντικείμενα να έρθουν σε επαφή με τα πλαστικά μέρη της συσκευής.
- Μην τοποθετείτε αναψυκτικά στον θάλαμο του καταψύκτη. Αυτό θα δημιουργήσει πίεση στο κουτάκι.
- Μην φυλάσσετε εύφλεκτα αέρια και υγρά στη συσκευή.
- Μην τοποθετείτε εύφλεκτα προϊόντα ή στοιχεία που είναι βρεγμένα με εύφλεκτα προϊόντα μέσα, κοντά ή πάνω στη συσκευή.
- Μην αγγίζετε τον συμπιεστή ή τον συμπυκνωτή. Είναι ζεστά
- Μην αφαιρείτε ή αγγίζετε αντικείμενα από τον θάλαμο του καταψύκτη αν τα χέρια σας είναι βρεγμένα ή νωπά.
- Μην καταψύχετε εκ νέου τρόφιμα που έχουν αποψυχθεί.
- Ακολουθείτε τις οδηγίες αποθήκευσης στη συσκευασία των κατεψυγμένων τροφίμων.
- Τυλίξτε τα τρόφιμα σε υλικό συσκευασίας κατάλληλο για αποθήκευση τροφίμων πριν τα τοποθετήσετε στον θάλαμο καταψύκτη.
- Μην αφήνετε τρόφιμα να έρχονται σε επαφή με τα εσωτερικά τοιχώματα των θαλάμων της συσκευής.

2.4 Εσωτερικός φωτισμός

ΠΡΟΕΙΔΟΠΟΙΗΣΗ!

Κίνδυνος ηλεκτροπληξίας.

- Αυτό το προϊόν περιέχει μία ή περισσότερες πηγές φωτός ενεργειακής απόδοσης κατηγορίας F.
- Σχετικά με τους λαμπτήρες εντός αυτού του προϊόντος και τους ανταλλακτικούς λαμπτήρες που πωλούνται ξεχωριστά: Αυτοί οι λαμπτήρες προορίζονται ώστε να αντέχουν σε εξαιρετικά δύσκολες συνθήκες σε οικιακές συσκευές, όπως σε θερμοκρασίες, δονήσεις, υγρασία ή προορίζονται να σηματοδοτούν πληροφορίες σχετικά με τη λειτουργική κατάσταση της συσκευής. Δεν προορίζονται για χρήση σε άλλες εφαρμογές και δεν είναι κατάλληλοι για τον φωτισμό οικιακών χώρων.

2.5 Φροντίδα και καθαρίσµα

⚠ ΠΡΟΕΙΔΟΠΟΙΗΣΗ!

Κίνδυνος τραυματισµού ή βλάβης στη συσκευή.

- Πριν από την εκτέλεση εργασίας συντήρησης, απενεργοποιήστε τη συσκευή και αποσυνδέστε το φις τροφοδοσίας από την πρίζα.
- Αυτή η συσκευή περιέχει υδρογονάνθρακες στη µονάδα ψύξης. Η συντήρηση και η επαναφόρτιση της µονάδας πρέπει να πραγµατοποιούνται µόνο από εξειδικευµένο άτοµο.
- Ελέγχετε τακτικά το προϊόν για σηµάδια φθοράς που µπορεί να το καταστήσουν ακατάλληλο για επαφή µε τρόφιµα, όπως ρωγµές, φυσαλίδες, αποκόλληση στρώσεων, συρρίκνωση, κολλώδη υφή, διάβρωση ή άλλες ορατές µεταβολές στην υφή ή την εμφάνιση. Ακολουθείτε τις οδηγίες καθαρισµού και φροντίδας για να αποτρέψετε τη φθορά.
- Αντικαθιστάτε το φίλτρο αέρα κάθε 6 µήνες. Επικοινωνήστε µε τον τοπικό αντιπρόσωπο για να αγοράσετε ανταλλακτικό.

2.6 Σέρβις

- Για την επισκευή της συσκευής, επικοινωνήστε µε το Εξουσιοδοτηµένο Κέντρο Σέρβις. Χρησιµοποιείτε µόνο γνήσια ανταλλακτικά.
- Έχετε υπόψη σας ότι αν εκτελεστεί επισκευή από εσάς ή από µη επαγγελματία τεχνικό, µπορεί να υπάρξουν συνέπειες ως προς την ασφάλεια και ενδέχεται να ακυρωθεί η εγγύηση.

- Τα ακόλουθα ανταλλακτικά θα είναι διαθέσιµα για τουλάχιστον 7 έτη µετά τη διακοπή του µοντέλου: θερμοστάτες, αισθητήρες θερμοκρασίας, πλακέτες κυκλώµατος, πηγές φωτισµού, λαβές πόρτας, µεντεσέδες πόρτας, δίσκοι και καλάθια. Τα λάστιχα πόρτας είναι διαθέσιµα για τουλάχιστον 10 έτη αψότου διακοπής η κυκλοφορία του µοντέλου. Η διάρκεια µπορεί να είναι µεγαλύτερη στη χώρα σας. Για περισσότερες πληροφορίες, επισκεφτείτε τον ιστότοπό µας.
- Έχετε υπόψη σας ότι µερικά από αυτά τα ανταλλακτικά είναι διαθέσιµα µόνο σε επαγγελματίες τεχνικούς και ότι δεν είναι όλα τα ανταλλακτικά κατάλληλα για όλα τα µοντέλα.

2.7 Απόρριψη

⚠ ΠΡΟΕΙΔΟΠΟΙΗΣΗ!

Κίνδυνος τραυματισµού ή ασφυξίας.

- Αποσυνδέστε τη συσκευή από την τροφοδοσία ρεύµατος.
- Κόψτε το καλώδιο τροφοδοσίας και απορρίψτε το.
- Αφαιρέστε την πόρτα για να αποτραπεί ο εγκλεισµός παιδιών ή ζώων µέσα στη συσκευή.
- Το κύκλωµα ψυκτικού υγρού και τα μονωτικά υλικά αυτής της συσκευής είναι φιλικά προς το όζον.
- Ο αφρός µόνωσης περιέχει εύφλεκτο αέριο. Επικοινωνήστε µε τις δηµοτικές αρχές για πληροφορίες σχετικά µε τη σωστή απόρριψη της συσκευής.
- Μην προκαλείτε ζηµιά στο τµήµα της ψυκτικής µονάδας που βρίσκεται κοντά στον εναλλάκτη θερµότητας.

3. ΠΊΝΑΚΑΣ ΕΛΈΓΧΟΥ

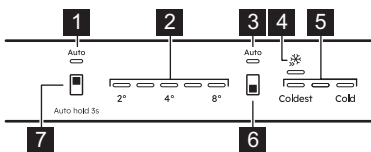

- 1 Ένδειξη AI CoolAssist ψυγείου**
Ανάβει όταν η λειτουργία είναι ενεργή.
- 2 Δείκτες θερμοκρασίας ψυγείου**
- 3 Ένδειξη AI CoolAssist καταψύκτη**
Ανάβει όταν η λειτουργία είναι ενεργή.

4 Extra Freeze ένδειξη

5 Δείκτες θερμοκρασίας κατάψυξης

6 Κουµπί θαλάµου καταψύκτη/ Κουµπί ON/OFF συσκευής

Πιέστε για να ρυθµίσετε τη θερμοκρασία µεταξύ Coldest και Cold.

Πατήστε µέχρι να ανάψει/σβήσει η ένδειξη Extra Freeze για ενεργοποίηση/ απενεργοποίηση της λειτουργίας.

7 Κουµπί θαλάµου ψυγείου

Πιέστε για να ρυθµίσετε τη θερμοκρασία (2°C - 8°C - συνιστώµενη 4°C).

Πατήστε για 3 δευτ ενεργοποίηση/
απενεργοποίηση του AI CoolAssist.

❗ Η ρυθμισμένη θερμοκρασία θα επιτευχθεί εντός 24 ώ.
Μετά από διακοπή ρεύματος, η συσκευή αποκαθιστά τις προηγούμενως ρυθμισμένες θερμοκρασίες.

3.1 Ενεργοποίηση/ Απενεργοποίηση

Συνδέστε το φως στην πρίζα. Πιέστε παρατεταμένα το ON/OFF για να ενεργοποιησετε/απενεργοποιησετε τη συσκευή. Αφού την απενεργοποιήσετε, απουσιάζει το φως τροφοδοσίας από την πρίζα.

3.2 AI CoolAssist

Χρησιμοποιήστε το AI CoolAssist για να ενεργοποιήσετε αυτόματα τις ακόλουθες λειτουργίες:

- Διαχείριση θερμοκρασίας: βελτιστοποιεί τη θερμοκρασία.
- Auto Shopping Mode: ρυθμίζει τη θερμοκρασία στο ψυγείο ώστε να ψυχθούν γρήγορα τα νέα τρόφιμα.
- Auto Vacation Mode: μειώνει την κατανάλωση ενέργειας όταν η συσκευή δεν χρησιμοποιείται για τουλάχιστον τρεις συνεχόμενες ημέρες.

❗ Τα AI CoolAssist και Extra Cool ή Extra Freeze δεν μπορούν να είναι ενεργά ταυτόχρονα.
Το κουμπί ρύθμισης θερμοκρασίας είναι απενεργοποιημένο όταν το AI CoolAssist είναι ενεργοποιημένο. Απενεργοποιήστε το για να ρυθμίσετε τη θερμοκρασία.

3.3 Extra Freeze λειτουργία

Χρησιμοποιήστε την Extra Freeze για την πρό-ψυξη και τη γρήγορη κατάψυξη στον καταψύκτη.

4. ΚΑΘΗΜΕΡΙΝΉ ΧΡΉΣΗ

❗ Ο εξοπλισμός διαφέρει ανάλογα με το μοντέλο.

4.1 Τοποθέτηση των ραφιών

Ευέλικτο ράφι: το μπροστινό μισό μέρος του ραφίου μπορεί να τοποθετηθεί κάτω από το δεύτερο μισό. Βγάλτε προσεκτικά το μπροστινό μισό και σύρετέ το στην κάτω ράγα.

Ενεργοποιήστε τη λειτουργία τουλάχιστον 24 ώ πριν τοποθετήσετε τα τρόφιμα. Η λειτουργία σταματά μετά από μέγιστο διάστημα 52 ώ. Δεν είναι δυνατή η ρύθμιση της θερμοκρασίας όταν είναι ενεργοποιημένη η λειτουργία.

3.4 Συναγερμοί

❗ Οι τύποι συναγερμών διαφέρουν ανάλογα με το μοντέλο.

Πιέστε οποιοδήποτε κουμπί για να απενεργοποιησετε τον ηχητικό και τον οπτικό συναγερμό.

Αν δεν πιέσετε κανένα κουμπί, ο ήχος απενεργοποιείται μετά από 1 ώ.

Συναγερμός ανοιχτής πόρτας

Αν η πόρτα του ψυγείου παραμείνει ανοιχτή για περίπου 5 λεπτ, αναβοσβήνουν όλες οι ενδείξεις LED και ακούγεται ηχητικό σήμα.

Αν η πόρτα του καταψύκτη παραμείνει ανοιχτή για περίπου 80 δευτ, αναβοσβήνουν όλες οι ενδείξεις LED και ακούγεται ηχητικό σήμα.

Ο συναγερμός απενεργοποιείται μόλις κλείσει η πόρτα.

Ειδοποίηση υψηλής θερμοκρασίας

Όταν η θερμοκρασία στον χώρο του καταψύκτη αυξάνεται, η πρώτη και η τρίτη ένδειξη θερμοκρασίας του καταψύκτη αναβοσβήνουν και ο ήχος είναι ενεργός.

Για να επιβεβαιώσετε τον συναγερμό, πατήστε οποιοδήποτε κουμπί. Οι ενδείξεις θερμοκρασίας του πρώτου και του τρίτου καταψύκτη ανάβουν για 5 δευτ προτού υποδείξει ξανά τη θερμοκρασία του καταψύκτη.

Ο συναγερμός ξεκινά πάλι 1 ώ μετά την απενεργοποίηση μέχρι να επανέλθουν οι κανονικές συνθήκες.

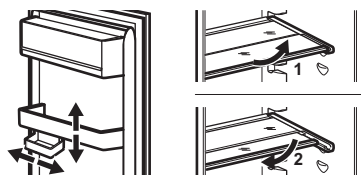

4.2 Αφαίρεση των συρταριών

Αδειάζετε πάντα τα συρτάρια πριν από την αφαίρεση.

Συρτάρια λαχανικών και καταψύκτη

1. Τραβήξτε προς τα έξω το συρτάρι μέχρι να σταματήσει.
2. Μόλις φτάσετε στο τέλος των ραγών, σηκώστε ελαφρά το μπροστινό μέρος του συρταριού και αφαιρέστε το από τη συσκευή.

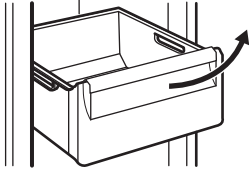

❗ Σε μερικά μοντέλα, για να αφαιρέσετε το συρτάρι, πρέπει πρώτα να αφαιρέσετε τον κάδο φιαλών.

ExtraChill

Υπάρχει ένα συρτάρι πάνω από το συρτάρι λαχανικών ή GreenZone.

1. Τραβήξτε έξω το συρτάρι από το ψυγείο.

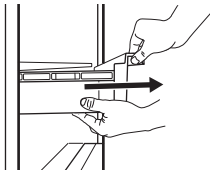

2. Ανασηκώστε το μπροστινό μέρος του συρταριού.



3. Ανασηκώστε και στρίψτε το συρτάρι για να το αφαιρέσετε από τη συσκευή.

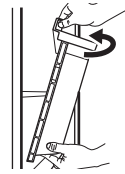

GreenZone

Πρόκειται για ένα αποσπώμενο συρτάρι με το  και βρίσκεται στο κάτω μέρος του διαμερισματος του ψυγείου.

1. Αδειάστε το συρτάρι.
2. Τραβήξτε έξω το συρτάρι από το ψυγείο.

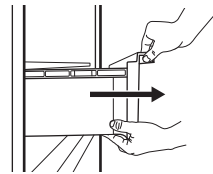

3. Ανασηκώστε το μπροστινό μέρος του συρταριού.
4. Τραβήξτε το συρτάρι προς τα έξω ενώ τη σηκώνετε.

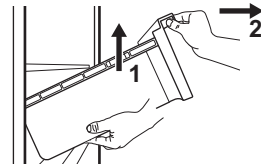

Για να αφαιρέσετε το γυάλινο ράφι:

1. Απασφαλίστε τις πλευρικές λαβές και από τις δύο πλευρές.

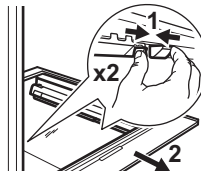

2. Τραβήξτε το στήριγμα του γυάλινου ραφιού προς το μέρος σας.

4.3 Έλεγχος υγρασίας

Το γυάλινο ράφι του συρταριού GreenZone διαθέτει διάταξη που ρυθμίζει την υγρασία στο εσωτερικό του συρταριού.

i Μην τοποθετείτε τρόφιμα στη συσκευή ελέγχου υγρασίας.

Αυτόματος έλεγχος υγρασίας

Για να αφαιρέσετε τη διάταξη ελέγχου υγρασίας:

1. Ανοίξτε το συρτάρι κάτω από το γυάλινο ράφι και τραβήξτε προς τα έξω το κάλυμμα.

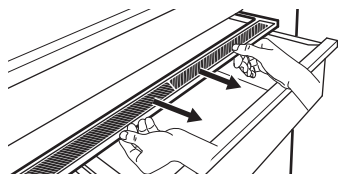

2. Για να αντικαταστήσετε τη λευκή μεμβράνη της συσκευής, πιάστε τη συσκευή στο κέντρο και διαχωρίστε τη μεμβράνη από το κάλυμμα τραβώντας το κάλυμμα.

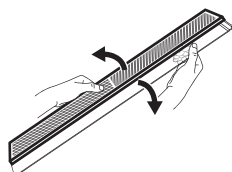

3. Συναρμολογήστε μια νέα μεμβράνη στο κάλυμμα πιέζοντας την άκρη της μεμβράνης στο κάλυμμα.

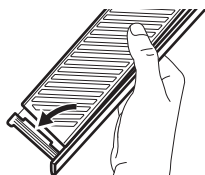

4. Επανασυναρμολογήστε το χειριστήριο υγρασίας στο συρτάρι.

i Μπορεί να προκληθεί συμπύκνωση στο συρτάρι GreenZone. Αφαιρέστε την με ένα μαλακό πανί.

4.4 MULTIFLOW

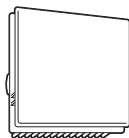

Ο ανεμιστήρας MULTIFLOW ενεργοποιείται αυτόματα και λειτουργεί μόνο όταν η πόρτα είναι κλειστή.

i Μην φράζετε τους αεραγωγούς.

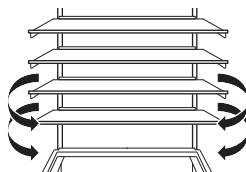

i Μην αφαιρείτε το MULTIFLOW πάνελ. Για οδηγίες καθαρισμού, ανατρέξτε στο κεφάλαιο «Φροντίδα και καθαρισμός».

4.5 Φίλτρο CleanAir+

Το CleanAir+ καθαρίζει τον αέρα από τις σπores στο ψυγείο.

Κατά την παράδοση, το φίλτρο και το πλαστικό του περιβλήμα βρίσκονται μέσα σε πλαστική σακούλα. Ανατρέξτε στο κεφάλαιο «Εγκατάσταση και αντικατάσταση του CleanAir+ φίλτρου» για περισσότερες λεπτομέρειες.

4.6 Αξεσουάρ αποθήκευσης μπουκαλιών

i Αποθηκεύστε έως και 10 kg μόνο κλειστών μπουκαλιών ή κουτιών σε έως και δύο σειρές.

i Μην τοποθετείτε μη συσκευασμένα τρόφιμα σε άμεση επαφή με το αξεσουάρ.

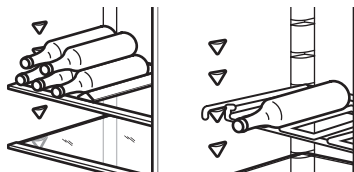

5. ΥΠΟΔΕΙΞΕΙΣ ΚΑΙ ΣΥΜΒΟΥΛΕΣ

5.1 Υποδείξεις για εξοικονόμηση ενέργειας

- Καταψύκτης: Η αρχική διαμόρφωση εξασφαλίζει την πιο αποδοτική χρήση ενέργειας.
- Ψυγείο: Η διαμόρφωση με τα συρτάρια στο κάτω μέρος της συσκευής και τα ράφια ομοιόμορφα κατανεμημένα εξασφαλίζουν την πιο αποδοτική χρήση της ενέργειας. Η θέση των κάδων πόρτας δεν επηρεάζει την κατανάλωση ενέργειας.
- Μην ανοίγετε την πόρτα συχνά και μην την αφήνετε ανοιχτή για περισσότερο από ό,τι είναι απαραίτητο.
- Καταψύκτης: Όσο χαμηλότερη είναι η ρύθμιση θερμοκρασίας, τόσο υψηλότερη θα είναι η κατανάλωση ενέργειας.
- Ψυγείο: Μην το ρυθμίζετε σε πολύ υψηλή θερμοκρασία, εκτός αν αυτό είναι απαραίτητο λόγω των χαρακτηριστικών των τροφίμων.
- Αν η θερμοκρασία περιβάλλοντος είναι υψηλή, ο ρυθμιστής θερμοκρασίας έχει οριστεί σε χαμηλή θερμοκρασία και η συσκευή είναι πλήρως φορτωμένη, ο συμπιεστής ίσως λειτουργεί συνεχώς, προκαλώντας τη δημιουργία πάγου στον εξατμιστήρα. Σε αυτή την περίπτωση, θέστε τον ρυθμιστή θερμοκρασίας σε υψηλότερη θερμοκρασία ώστε να είναι δυνατή η αυτόματη απόψυξη.
- Μην καλύπτετε τις γρίλιες ή τις οπές εξαερισμού.
- Βεβαιωθείτε ότι τα τρόφιμα εντός της συσκευής επιτρέπουν την κυκλοφορία αέρα από τις οπές στο πίσω εσωτερικό μέρος της συσκευής.

5.2 Συμβουλές κατάψυξης

- Μην καταψύχετε μπουκάλια ή κουτάκια με υγρά, ιδίως ροφήματα που περιέχουν διοξείδιο του άνθρακα, καθώς ενδέχεται να εκραγούν κατά την κατάψυξη.
- Μην τοποθετείτε ζεστά φαγητά στον θάλαμο του καταψύκτη.
- Μην τοποθετείτε φρέσκα μη κατεψυγμένα τρόφιμα απευθείας δίπλα σε ήδη κατεψυγμένα τρόφιμα.
- Μην καταναλώνετε παγάκια, παγωμένα επιδόρπια ή γρανίτες αμέσως μετά την αφαίρεσή τους από τον καταψύκτη, για να αποφύγετε κρουπαγήματα.
- Μην καταψύχετε πάλι αποψυγμένα φαγητά.

5.3 Υποδείξεις για αποθήκευση κατεψυγμένων τροφίμων

- Ο θάλαμος του καταψύκτη φέρει το σύμβολο .
- Μια καλή ρύθμιση θερμοκρασίας που διασφαλίζει τη διατήρηση των κατεψυγμένων τροφίμων είναι μια θερμοκρασία χαμηλότερη ή ίση με -18°C .
- Μια υψηλότερη ρύθμιση θερμοκρασίας εντός της συσκευής μπορεί να οδηγήσει σε μικρότερη διάρκεια ζωής των τροφίμων.
- Ολόκληρος ο θάλαμος καταψύκτη είναι κατάλληλος για την αποθήκευση κατεψυγμένων τροφίμων.
- Αφήστε αρκετό χώρο γύρω από τα τρόφιμα ώστε να κυκλοφορεί ελεύθερα ο αέρας.

5.4 Διάρκεια ζωής τροφίμων για τον θάλαμο καταψύκτη

Τύπος φαγητού	Διάρκεια ζωής (μήνες)
Ψωμί	3
Φρούτα (εκτός εσπεριδοειδών)	6 - 12
Λαχανικά	8 - 10
Περισσέυματα φαγητού χωρίς κρέας	1 - 2
Γαλακτοκομικά:	
Βούτυρο	6 - 9
Μαλακό τυρί (π.χ. μοσαρέλα)	3 - 4
Σκληρό τυρί (π.χ. παρμεζάνα, στένταρ)	6
Θαλασσινά:	
Λιπαρά ψάρια (π.χ. σολομός, σκουμπρι)	2 - 3
Ψαριά χωρίς λίπος (π.χ. μπακαλιάρος, γλώσσα)	4 - 6
Γαρίδες	12
Καθαρισμένα οστρακοειδή και μύδια	3 - 4
Μαγειρεμένα ψάρια	1 - 2
Κρέας:	

Τύπος φαγητού	Διάρκεια ζωής (μήνες)
Πουλερικά	9 - 12
Βοδινό	6 - 12
Χοιρινό	4 - 6
Αρνί	6 - 9
Λουκάνικο	1 - 2
Χοιρομέρι	1 - 2
Περισεύματα φαγητού με κρέας	2 - 3

5.5 Συμβουλές για την ψύξη των τροφίμων

❗ Ο θάλαμος νωπών τροφίμων είναι ο χώρος πάνω από το συρτάρι GreenZone.

- Μια καλή ρύθμιση θερμοκρασίας που διασφαλίζει τη διατήρηση των νωπών τροφίμων είναι μια θερμοκρασία χαμηλότερη ή ίση με +4°C.

- Χρησιμοποιείτε πάντα κλειστά δοχεία για τα υγρά και για τα τρόφιμα ώστε να αποφύγετε γεύσεις ή οσμές στον θάλαμο.
- Για να αποφύγετε τη διασταυρούμενη επιμόλυνση μεταξύ μαγειρεμένων και ωμών τροφίμων, καλύψτε τα μαγειρεμένα τρόφιμα και διαχωρίστε τα από τα ωμά.
- Τυλίξτε και τοποθετήστε το κρέας στο γυάλινο ράφι πάνω από το συρτάρι λαχανικών.
- Αποψύξτε τα τρόφιμα στο εσωτερικό του ψυγείου.
- Μην τοποθετείτε ζεστά φαγητά εντός της συσκευής.
- Καθαρίστε τα φρούτα και τα λαχανικά και τοποθετήστε τα σε ένα ειδικό συρτάρι (συρτάρι λαχανικών).
- Μη φυλάσσετε εξωτικά φρούτα στο ψυγείο.
- Μη φυλάσσετε λαχανικά όπως ντομάτες, πατάτες, κρεμμύδια και σκόρδο στο ψυγείο.
- Κλείστε τα μπουκάλια πριν τα τοποθετήσετε στο ψυγείο.

6. ΦΡΟΝΤΙΔΑ ΚΑΙ ΚΑΘΑΡΙΣΜΑ

6.1 Καθαρισμός του εσωτερικού

Πριν από την πρώτη χρήση, καθαρίστε το εσωτερικό και όλα τα εξαρτήματα με χλιαρό νερό και ουδέτερο σαπούνι και, στη συνέχεια, στεγνώστε. Καθαρίζετε τακτικά τον εξοπλισμό και τα λάστιχα της πόρτας.

Καθαρίστε τον πίνακα χειρισμού με νωπό πανί και στεγνώστε τον με ένα μαλακό πανί. Μη χρησιμοποιείτε απορρυπαντικά.

❗ Μην πλένετε τα εξαρτήματα και τα μέρη της συσκευής σε πλυντήριο πιάτων.

6.2 Απόψυξη της συσκευής

Ψυγείο:

Η απόψυξη του θαλάμου του ψυγείου είναι αυτόματη.

Καταψύκτης:

Ο θάλαμος του καταψύκτη δεν περιέχει πάγο.

6.3 Εγκατάσταση και αντικατάσταση του CleanAir+ φίλτρου

❗ Χειριστείτε προσεκτικά το φίλτρο αέρα για να μην γρατζουνίσετε την επιφάνειά του.

Τοποθετήστε το φίλτρο αέρα πριν ενεργοποιήσετε τη συσκευή.

1. Ανοίξτε το πλαστικό περίβλημα και τοποθετήστε την πτυχωτή επιφάνεια στη σχάρα, τοποθετώντας το φίλτρο μέσα στην επισημασμένη περιοχή της επιφάνειας με τη σχάρα.

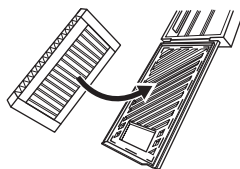

2. Πιέστε το φίλτρο προς τα κάτω ενώ κλείνετε το πλαστικό περίβλημα μέχρι να ακούσετε ένα χαρακτηριστικό κλικ.

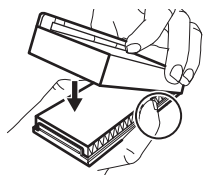

3. Αφαιρέστε το επάνω γυάλινο ράφι από τον θάλαμο του ψυγείου. Τοποθετήστε το πλαστικό περίβλημα με το φίλτρο αέρα στην αριστερή πλευρά του γυάλινου ραφιού.

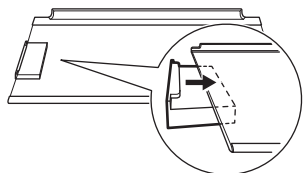

4. Τοποθετήστε το γυάλινο ράφι πίσω στον θάλαμο του ψυγείου. Μην χτυπάτε το φίλτρο.

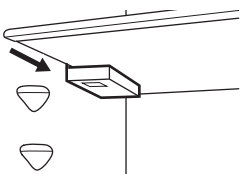

Αντικατάσταση του φίλτρου αέρα

1. Ανοίξτε το περίβλημα του φίλτρου.

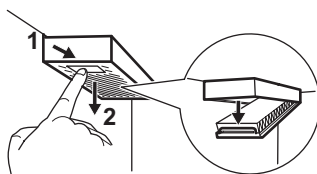

2. Αφαιρέστε το χρησιμοποιημένο φίλτρο αέρα.
3. Εισαγάγετε το νέο φίλτρο αέρα στο περίβλημα και κλείστε το.

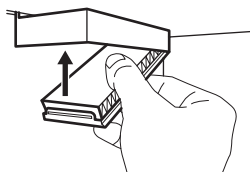

7. ΑΝΤΙΜΕΤΩΠΙΣΗ ΠΡΟΒΛΗΜΑΤΩΝ

Η συσκευή δεν λειτουργεί.

- Συνδέστε σωστά το φις τροφοδοσίας στην πρίζα.
- Ενεργοποιήστε τη συσκευή.
- Βεβαιωθείτε ότι υπάρχει τάση στην πρίζα δικτύου. Επικοινωνήστε με έναν επαγγελματία ηλεκτρολόγο.

Η συσκευή κάνει θόρυβο.

Ελέγξτε εάν η συσκευή υποστηρίζεται σωστά.

Είναι ενεργοποιημένος ένας ηχητικός ή οπτικός συναγερμός.

Κλείστε την πόρτα ή πιέστε οποιοδήποτε κουμπί, για να απενεργοποιήσετε τον ακουστικό συναγερμό.

Ο συμπιεστής λειτουργεί συνεχώς.

- Ρυθμίστε τη θερμοκρασία.

- Περιμένετε να σταθεροποιηθεί η θερμοκρασία.
- Αφήστε τα τρόφιμα να κρυώσουν σε θερμοκρασία δωματίου πριν τα αποθηκεύσετε.
- Κλείστε σωστά την πόρτα.

Η πόρτα δεν είναι σωστά ευθυγραμμισμένη ή παρεμβαίνει στη γρίλια εξαερισμού.

Ανατρέξτε στις οδηγίες εγκατάστασης.

Η πόρτα δεν ανοίγει εύκολα.

Περιμένετε μερικά δευτερόλεπτα από το κλείσιμο της πόρτας και ανοίξτε την πάλι.

Υπάρχει υπερβολικά πολύς πάγος.

- Κλείστε σωστά την πόρτα.
- Καθαρίστε ή αντικαταστήστε το λάστιχο.
- Τυλίξτε σωστά τα τρόφιμα.
- Ρυθμίστε τη θερμοκρασία.

Τρέχει νερό στην πίσω πλάκα του ψυγείου.

Αυτό είναι μέρος της διαδικασίας απόψυξης.

Υπάρχει πολύ συμπυκνωμένο νερό στο εσωτερικό του ψυγείου.

- Ανοίγετε την πόρτα μόνο όταν είναι απαραίτητο και κλείνετέ την σωστά.
- Ρυθμίστε υψηλότερη θερμοκρασία στο ψυγείο (περίπου 6-7°C) το καλοκαίρι και το φθινόπωρο.

Τρέχει νερό στο δάπεδο.

Προσαρτήστε την έξοδο του νερού τήξης στον δίσκο εξάτμισης.

Δεν μπορεί να οριστεί θερμοκρασία.

Απενεργοποιήστε τη Extra Freeze λειτουργία.

Η πέμπτη ένδειξη θερμοκρασίας αναβοσβήνει.

Επικοινωνήστε με το Εξουσιοδοτημένο Κέντρο Σέρβις Το σύστημα ψύξης διατηρεί τα τρόφιμα κρύα. Η ρύθμιση θερμοκρασίας είναι απενεργοποιημένη.

Η πρώτη ή δεύτερη ένδειξη θερμοκρασίας αναβοσβήνει.

Επικοινωνήστε με το Εξουσιοδοτημένο Κέντρο Σέρβις Το σύστημα ψύξης διατηρεί τα τρόφιμα κρύα. Η ρύθμιση θερμοκρασίας είναι απενεργοποιημένη.

Ο λαμπτήρας δεν λειτουργεί ή τα λάστιχα της πόρτας είναι φθαρμένα.

Επικοινωνήστε με το Εξουσιοδοτημένο Κέντρο Σέρβις

8. ΤΕΧΝΙΚΑ ΔΕΔΟΜΕΝΑ

Τα τεχνικά στοιχεία αναγράφονται στην ετικέτα κατανάλωσης ενέργειας και στην πινακίδα τεχνικών χαρακτηριστικών της συσκευής, η οποία μπορεί να βρίσκεται επάνω ή μέσα στη συσκευή.

Ο κωδικός QR στις ετικέτες κατανάλωσης ενέργειας που παρέχεται με τη συσκευή παρέχει έναν διαδικτυακό σύνδεσμο με πληροφορίες σχετικές με την απόδοση της συσκευής. Για την ετικέτα κατανάλωσης ενέρ-

γιας με τη σήμανση της ΕΕ, μπορείτε επίσης να βρείτε τις πληροφορίες στη βάση δεδομένων EPREL της ΕΕ χρησιμοποιώντας τον σύνδεσμο <https://eprel.ec.europa.eu> και το όνομα μοντέλου, και τον κωδικό προϊόντος, που θα βρείτε στην πινακίδα τεχνικών χαρακτηριστικών της συσκευής. Κρατήστε την ετικέτα κατανάλωσης ενέργειας μαζί με το εγχειρίδιο χρήστη και όλα τα άλλα έγγραφα που παρέχονται με τη συσκευή.

9. ΠΛΗΡΟΦΟΡΪΕΣ ΓΙΑ ΙΝΣΤΙΤΟΥΤΑ ΔΟΚΙΜΩΝ

Η εγκατάσταση και η προετοιμασία της συσκευής για πιστοποίηση Ecodesign πρέπει να συμμορφώνονται με το πρότυπο EN 62552 (ΕΕ, Ελβετία και Ηνωμένο Βασίλειο). Ανατρέξτε στο Εγχειρίδιο για τις απαιτήσεις αερι-

σμού, τις διαστάσεις της εσοχής και τις ελάχιστες αποστάσεις από το πίσω μέρος. Επικοινωνήστε με το Εξουσιοδοτημένο Κέντρο Σέρβις για περισσότερες πληροφορίες.

10. ΠΕΡΙΒΑΛΛΟΝΤΙΚΑ ΘΈΜΑΤΑ

Ανακυκλώστε τα υλικά με το σύμβολο . Τοποθετήστε τα υλικά της συσκευασίας στους κατάλληλους κάδους ανακύκλωσης. Συμβάλετε στην προστασία του περιβάλλοντος και της ανθρώπινης υγείας μέσω της ανακύκλωσης αποβλήτων ηλεκτρικών και ηλεκτρονικών συ-

σκευών. Μην απορρίπτετε συσκευές που φέρουν σήμανση με το σύμβολο  μαζί με τα οικιακά απορρίματα. Επιστρέψτε το προϊόν στην τοπική εγκατάσταση ανακύκλωσης ή επικοινωνήστε με την αρμόδια δημοτική υπηρεσία.

1. BIZTONSÁGI INFORMÁCIÓK.....	38	7. HIBAEHÁRÍTÁS.....	47
2. BIZTONSÁGI UTASÍTÁSOK.....	40	8. MŰSZAKI ADATOK.....	48
3. KEZELŐPANEL.....	42	9. INFORMÁCIÓ A BEVIZSGÁLÓ INTÉZETEK SZÁMÁRA.....	48
4. MINDENNAPI HASZNÁLAT.....	43	10. KÖRNYEZETVÉDELMI TUDNIVALÓK.....	49
5. TANÁCSOK ÉS TIPPEK.....	45		
6. ÁPOLÁS ÉS TISZTÍTÁS.....	46		

1. BIZTONSÁGI INFORMÁCIÓK

A készülék üzembe helyezése és használata előtt gondosan olvassa el a mellékelt útmutatót. A gyártó nem vállal felelősséget a helytelen beszerelés vagy használat miatt keletkezett sérülésekért és károkért. Az útmutatót tartsa biztonságos és elérhető helyen, hogy szükség esetén mindig a rendelkezésére álljon.

1.1 Gyermekek és kiszolgáltatott személyek biztonsága

- Ezt a készüléket 8 év feletti gyermekek, csökkent fizikai, érzékelési vagy szellemi képességekkel rendelkező felnőttek, illetve megfelelő tudással vagy gyakorlattal nem rendelkező személyek csak felügyelet mellett, vagy abban az esetben használhatják, ha megfelelő oktatást kaptak a

készülék biztonságos használatára, és megértik az esetleges veszélyeket. A 3 és 8 év közötti gyermekek, valamint a nagyon kiterjedt és összetett fogyatékos-sággal élő személyek be- és kirakodhatják a készüléket, feltéve, hogy megfelelő eligazításban részesültek. 3 évesnél fiatalabb gyermekek kizárólag folyamatos felügyelet mellett tartózkodhatnak a készülék közelében.

- Gondoskodni kell a gyermekek felügyeletéről, hogy ne játsszanak a készülékkel.
- Gyermekek felügyelet nélkül nem végezhetnek tisztítási vagy karbantartási tevékenységet a készüléken.
- Minden csomagolóanyagot tartson távol a gyermekektől, és megfelelően ártalmatlanítsa.

1.2 Általános biztonság

- Ez a készülék kizárólag élelmiszerek és italok tárolására szolgál.
- Ezt a készüléket háztartási célú, beltérben történő használatra tervezték.
- Ez a készülék használható irodákban, szállodai vendégszobákban, panziókban, vendégházakban és más hasonló szálláshelyeken, ahol a használat nem haladja meg a háztartási használat (átlagos) szintjét.
- Az élelmiszer szennyeződésének elkerülésére tartsa be az alábbi utasításokat:
 - ne hagyja nyitva az ajtót hosszabb időn át;
 - rendszeresen tisztítsa az olyan felületeket, melyek élelmiszerekkel érintkezhetnek, valamint a hozzáférhető lefolyórendszereket;
 - a nyers húst és halat megfelelő edényekben tárolja a hűtőszekrényben, hogy ne érjenek hozzá, illetve ne csöpögjenek más élelmiszereire.
- **FIGYELEM:** A készülékházon vagy a beépített szerkezeten lévő szellőzőnyílásokat sokat tartsa akadálymentesen.
- **FIGYELEM:** Ne használjon mechanikai vagy bármilyen egyéb eszközt a leolvasztási folyamat felgyorsítására, a gyártó által ajánlottakon kívül.
- **FIGYELEM:** Ügyeljen arra, hogy ne sérüljön meg a készülék hűtőköre.
- **FIGYELEM:** Kizárólag a gyártó által ajánlott típusú elektromos berendezéseket használjon a készülék ételtároló rekeszeiben.
- A készülék tisztításához ne használjon vízsugarat vagy gőztisztítót.
- Tisztítsa meg a készüléket egy puha, nedves kendővel. Csak semleges tisztítószert használjon. Ne használjon súrolószert, súrolószivacsot, oldószert vagy fém tárgyat.
- Amikor a készülék hosszú ideig üresen áll, kapcsolja ki, olvassa le, tisztítsa ki, szárítsa meg, és hagyja nyitva az ajtaját, hogy elkerülje a penész megjelenését a készülék belsejében.
- Tilos robbanásveszélyes termékeket és anyagokat (pl.: gyulladásveszélyes hajtógázzal töltött aeroszo-

los flakonokat) tárolni a készülékben.

- Ha a hálózati kábel megsérül, azt a gyártónak vagy a hivatalos márkaszerviznek

vagy más hasonlóan képzett személynek kell kicserélnie az elektromos veszélyhelyzet elkerülésének érdekében.

2. BIZTONSÁGI UTASÍTÁSOK

2.1 Installation

⚠ FIGYELMEZTETÉS!

A készüléket csak képzett személy helyezheti üzembe.

- Távolítsa el az összes csomagolóanyagot.
- Ne helyezzen üzembe, és ne is használjon sérült készüléket.
- Biztonsági okokból ne használja a készüléket a bútorba való beépítés előtt.
- Kövesse a készülék üzembe helyezésére és az ajtó megfordítására vonatkozó vagy a weboldalunkon külön utasításokat.
- A készülék nehéz, ezért legyen körültekintő a mozgatásakor. Mindig használjon munkavédelmi kesztyűt és zárt lábbelit.
- Gondoskodjon arról, hogy a levegő szabadon tudjon keringeni a készülék körül.
- Az első üzembe helyezéskor vagy az ajtó nyitási irányának megfordítása után, várjon legalább 4 órát, mielőtt csatlakoztatja a készüléket a tápellátáshoz. Ez azért szükséges, hogy az olaj visszafolyhasson a kompresszorba.
- A készüléken elvégzendő bármilyen művelet végrehajtása (pl. az ajtó nyitási irányának megfordítása) előtt húzza ki a hálózati vezetékét a hálózati aljzatból.
- Ne telepítse a készüléket radiátorok, tűzhelyek, sütők vagy főzőlapok közelébe, hacsak a telepítési útmutató másként nem rendelkezik.
- Ne tegye ki a készüléket esőnek.
- Ne helyezze üzembe a készüléket közvetlen napsugárzásnak kitett helyen.
- A készüléket nem szabad túl páras vagy túl hideg környezetben üzemeltetni.
- Mozgatáskor a készüléket elől a peremnél fogva emelje fel, ellenkező esetben megkarcolhatja a padlót.
- A készülék ajtajának megfordítása közben védje a padlót a karcólásoktól.

- A készülék egy csomag szárítószert tartalmaz. Ez nem játékszer. Ez nem élelmiszer. Kérjük, hogy haladéktalanul dobja ki.

2.2 Elektromos csatlakozás

⚠ FIGYELMEZTETÉS!

Tűz- és áramütésveszély.

⚠ FIGYELMEZTETÉS!

A készülék elhelyezésekor ügyeljen arra, hogy a hálózati kábel ne csipődjön be és ne sérüljön meg.

⚠ FIGYELMEZTETÉS!

Ne használjon többdugós adaptert és hosszabbító kábelt.

⚠ VIGYÁZAT!

A készülék üzembe helyezéséhez szükséges elektromos munkákat szakképzett villanyszerelőnek kell elvégeznie.

- Ellenőrizze, hogy az adattáblán szereplő adatok megfelelnek-e a helyi elektromos hálózati feszültség paramétereinek.
- A készüléket földelni kell.
- Mindig használjon megfelelően felszerelt ütészálló aljzatot.
- Ha a háztartási hálózati aljzat nincs földelve, csatlakoztassa a készüléket a hatályos előírásoknak megfelelően külön földelésre, és kérjen tanácsot szakképzett villanyszerelőtől.
- Ügyeljen az elektromos alkatrészek (pl. hálózati dugasz, hálózati kábel, kompresszor) épségére. Ha az elektromos alkatrészek cserére szorulnak, forduljon a hivatalos márkaszervizhez vagy villanyszerelőhöz.
- A hálózati kábelnek a hálózati dugasz szintje alatt kell elhelyezkednie.

- Csak a telepítés befejezése után csatlakoztassa a hálózati csatlakozódugót a hálózati csatlakozóaljzatba. Ügyeljen arra, hogy a hálózati csatlakozódugó üzembe helyezés után is könnyen elérhető legyen.
- A hálózati kábel meghúzásával ne váltsza le a készüléket. Ehhez a csatlakozódugót fogja meg.
- Ez a készülék 13 amperes hálózati csatlakozódugóval van felszerelve. Ha szükséges a hálózati csatlakozó biztosítékának cseréje, csak 13 A ASTA (BS 1362) biztosítékot használjon (csak az Egyesült Királyságban és Írországban).

2.3 Használat

FIGYELMEZTETÉS!

Sérülés-, égés-, áramütés- és tűzveszély.



A készülék gyúlékony gázt, izobutánt (R600a), magas fokú környezeti kompatibilitással rendelkező földgázt tartalmaz. Ügyeljen arra, hogy ne sértse meg a hűtőkör izobutánt tartalmazó alkatrészeit.

- Ne változtassa meg a készülék műszaki jellemzőit.
- A beépített termék szabadon álló termékként történő használata szigorúan tilos.
- A készüléket 10°C és 38°C közötti környezeti hőmérsékleten való használatra tervezték. A rendeltetésszerű működés kizárólag az előírt hőmérséklet-tartományon belül biztosítható.
- Ne helyezzen más elektromos készüléket (például fagylalkészítő gépet) a készülékbe, hacsak ezt a gyártó kifejezetten nem javasolja.
- Amennyiben a hűtőkör megsérül, tartózkodjon mindennemű nyílt láng és gyújtószikra használatától. Szellőztesse ki a helyiséget.
- Ügyeljen arra, hogy forró tárggyal ne érjen a készülék műanyag részeihez.
- Ne helyezzen üdítőitalt a fagyasztórekeszbe. A fagyás ugyanis nyomást fejt ki az italtároló edényre.
- Ne tároljon gyúlékony gázt vagy folyadékot a készülékben.
- Ne tegyen gyúlékony anyagot vagy gyúlékony anyaggal szennyezett tárgyat a készülékbe, annak közelébe, illetve annak tetejére.
- Ne érintse meg a készülék kompresszorát és kondenzátorát. Ezek forrók.

- Nedves/vizes kézzel ne vegyen ki semmilyen ételt a fagyasztóból, és ne is érintse meg azokat.
- Az egyszer már kiolvasztott ételt ne fagyassza vissza.
- Kövesse a fagyasztott étel csomagolásán található tárolási útmutatásokat.
- A fagyasztórekeszbe helyezés előtt csomagolja be az élelmiszert a többi élelmiszerral való érintkezés megakadályozásához.
- Ne hagyja, hogy az étel érintkezzen a készülék rekeszeinek belső falaival.

2.4 Belső világítás

FIGYELMEZTETÉS!

Vigyázat! Áramütés-veszély!

- Ez a termék F energiahatékonysági osztályú fényforrás(oka)t tartalmaz.
- A termékben található izzó(k)ra és a külön kapható pótizzókra vonatkozó tudnivalók: Ezek az izzók arra készültek, hogy megfeleljenek a háztartási készülékekben fennálló szélsőséges fizikai feltételeknek, mint például hőmérséklet, rezgés, magas páratartalom, illetve arra használatosak, hogy jelezzék a készülék működési állapotát. Nem alkalmasak egyéb felhasználásra, valamint helyiségek megvilágítására.

2.5 Ápolás és tisztítás

FIGYELMEZTETÉS!

Személyi sérülés vagy a készülék károsodásának veszélye áll fenn!

- Karbantartás előtt kapcsolja ki a készüléket, és húzza ki a hálózati csatlakozódugót a csatlakozóaljzataból.
- A készülék hűtőegységében szénhidrogének vannak jelen. Az elektromos üzembe helyezést és a készülék hűtőközeggel való feltöltését csak szakképzett személy végezheti el.
- Rendszeresen ellenőrizze a terméket olyan romlási jelek után kutatva, amelyek miatt alkalmatlanná válhat élelmiszerral való érintkezésre, például repedések, hólyagok, rétegelválás, zsugorodás, ragadosság, korrózió vagy egyéb látható változások a textúrában vagy a megjelenésben. A károsodások elkerülése érdekében kövesse a tisztítási és ápolási utasításokat.

- 6 havonta cserélje a levegőszűrőt. Cserealkatrész beszerzéséhez forduljon a helyi kereskedőhöz.

2.6 Szolgáltatások

- A készülék javítását bízza a márkaszervizre. Mindig eredeti cserealkatrészeket használjon.
- Kérjük, ne feledje, hogy a házilag vagy nem szakértő által végzett javítás biztonsági következményekkel járhat, és érvénytelenítheti a jótállást.
- Az alábbi pótalkatrészek legalább 7 évig lesznek elérhetők a modell gyártásának megszűnése után: termosztátok, hőmérséklet-érzékelők, nyomtatott áramköri lapok, fényforrások, ajtófogantyúk, ajtózsanérok, tálcák és kosarak. Az ajtótomítések legalább 10 évig lesznek elérhetők a modell gyártásának megszűnése után. Az időtartam elképzelhető, hogy hosszabb az Ön országában. További információkért, kérjük, látogasson el a weboldalunkra.
- Kérjük, ne feledje, hogy ezen cserealkatrészek némelyikét kizárólag

szakértő szerelő szerezheti be, és nem mindegyik alkatrész társítható minden modellhez.

2.7 Ártalmatlanítás

⚠ FIGYELMEZTETÉS!

Sérülés- vagy fulladásveszély áll fenn.

- Bontsa a készülék hálózati csatlakozását.
- Vágja le a hálózati tápkábelt, és helyezze a hulladékba.
- Szerelje le az ajtót, hogy megakadályozza a gyermekek és háziállatok készülékben rekedését.
- A készülék hűtőköre és szigetelése ózonbarát anyagokat tartalmaz.
- A szigetelőhab gyúlékony gázt tartalmaz. A készülék megfelelő ártalmatlanítására vonatkozó tájékoztatásért lépjen kapcsolatba a helyi hatóságokkal.
- Ügyeljen arra, hogy ne sérüljön meg a hűtőegység azon része, mely a hőcserélő közelében található.

3. KEZELŐPANEL

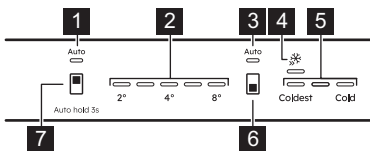

- 1 Hűtő AI CoolAssist visszajelző**
Felgyullad, ha a funkció aktív.
- 2 Hűtőrekesz hőmérsékletjelzők**
- 3 Fagyasztó AI CoolAssist jelzőfény**
Felgyullad, ha a funkció aktív.
- 4 Extra Freeze visszajelző**
- 5 Fagyasztórekesz hőmérséklet-visszajelzők**
- 6 Fagyasztótér gomb / Készülék BE/KI gomb**
Nyomja meg a hőmérséklet beállításához a következő értékek között: Coldest és Cold.
Nyomja addig, amíg a Extra Freeze jelzőfény be-/kikapcsol a funkció aktiválásához/kikapcsolásához.
- 7 Hűtőrekesz gomb**

Nyomja meg a hőmérséklet beállításához (2°C- 8°C; ajánlott 4°C).

Nyomja meg 3 mp ideig a AI CoolAssist be-/kikapcsolásához.

- ⓘ A beállított hőmérsékletet 24 ó alatt éri el.
Áramkimaradás után a készülék visszaállítja a beállított hőmérsékletet.

3.1 Be- és kikapcsolás

Csatlakoztassa a dugót a fali aljzatba. A készülék be-/kikapcsolásához tartsa lenyomva a BE/KI gombot. Kikapcsolás után húzza ki a hálózati csatlakozót a hálózati aljzattól.

3.2 AI CoolAssist

Az alábbi üzemmódok automatikus engedélyezéséhez használja a AI CoolAssist funkciót:

- hőmérséklet-kezelés: optimalizálja a hőmérsékletet.
- Auto Shopping Mode: a hűtőszekrény hőmérsékletének beállításával gyorsan lehűti az újonnan hozzáadott darabokat.
- Auto Vacation Mode: csökkenti az energiafogyasztást, ha a készüléket három

vagy több egymást követő napon keresztül nem használja.

❗ AI CoolAssist és Extra Cool vagy Extra Freeze nem lehet egyszerre aktív. A hőmérséklet-szabályozó gomb le van tiltva, amikor a AI CoolAssist be van kapcsolva. Kapcsolja ki a hőmérséklet beállításához.

3.3 Extra Freeze funkció

Használja: Extra Freeze előfagyasztásra és gyorsfagyasztásra a fagyasztoóban.

Aktiválja a funkciót legalább 24 ó erejéig, mielőtt behelyezné az élelmiszert. A funkció max. 52 ó elteltével leáll. A hőmérséklet nem állítható be, amikor a funkció be van kapcsolva.

3.4 Riasztások

❗ A riasztási típusok modellenként eltérőek.

Az akusztikai és vizuális riasztás kikapcsolásához nyomja meg bármelyik gombot.

Ha egyetlen gombot sem nyom meg, a hang 1 ó elteltével kikapcsol.

Ajtó nyitva riasztás

Ha a hűtőszekrény ajtaja kb. 5 perc ideig nyitva marad, a hűtő hőmérséklet-visszajelzői villognak, és a hangjelzés bekapcsol.

Ha a fagyasztó ajtaja kb. 80 mp ideig nyitva marad, a fagyasztó hőmérséklet-visszajelzői villognak, és a hangjelzés bekapcsol.

A riasztás az ajtó becsukása után kikapcsol.

Magas hőmérséklet riasztás

Amikor a fagyasztórekesz hőmérséklete emelkedik, az első és a harmadik fagyasztó hőmérséklet-jelzője villog, és hangjelzés hallható.

A riasztás megerősítéséhez nyomja meg bármelyik gombot. Az első és a harmadik fagyasztó hőmérséklet-visszajelző 5 mp ideig folyamatosan világít, mielőtt ismét jeleznék a fagyasztó hőmérsékletét.

A figyelmeztetés 1 ó elteltével újraindul, amíg a normál feltételek helyre nem állnak.

4. MINDENNAPI HASZNÁLAT

❗ A berendezés modellenként változik.

4.1 A polcok elhelyezése

Hajlékony polc: a polc elülső fele a második fele alá helyezhető. Óvatosan vegye ki az elülső felét, és csúsztassa be az alsó sínbe.

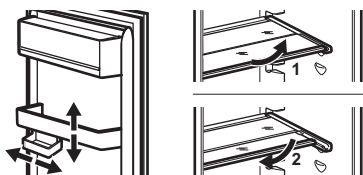

4.2 A fiókok eltávolítása

Kivételek előtt mindig ürítse ki a polcokat.

Zöldség- és fagyasztófiókok

1. Ütközésig húzza ki a fiókot.
2. Miután teljesen kihúzta a fiókot, enyhén emelje meg az elejét, majd vegye ki a készülékből.

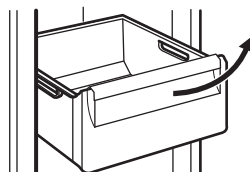

❗ Egyes modelleknél a fiók eltávolításához először ki kell venni a palacktartót.

ExtraChill

Ez egy fiók a zöldséges vagy a GreenZone fiók felett.

1. Húzza ki a fiókot a hűtőből.

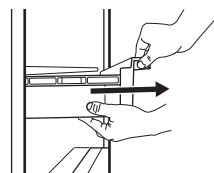

2. Emelje meg a fiók elejét.

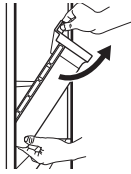

3. A készülékből való kihúzáshoz emelje meg és fordítsa el (billentse) a fiókot.



GreenZone

Ez egy kihúzható fiók, amelyen  látható és a hűtőszekrény alján található.

1. Ūrítse ki a fiókot.
2. Húzza ki a fiókot a hűtőből.

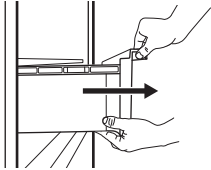

3. Emelje meg a fiók elejét.
4. Miközben emeli, húzza ki a fiókot.

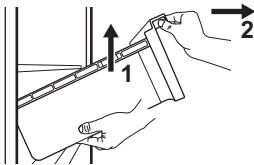

Az üvegpalc eltávolítása:

1. A két oldalon egyszerre oldja ki az oldalsó rögzítést.

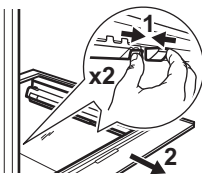

2. Húzza az üvegpalc tartóját maga felé.

4.3 Páratartalom-szabályozás

A GreenZone fiók üvegpalcát olyan eszközzel látták el, amely a fiókban lévő páratartalom szabályozására használható.

 Ne helyezzen élelmiszert a páraszabályozó eszközre.

Automatikus páratartalom-szabályozás

A páratartalom-szabályozó eszköz eltávolítása:

1. Nyissa ki az üvegpalc alatti rekeszt, és húzza ki a fedelet.

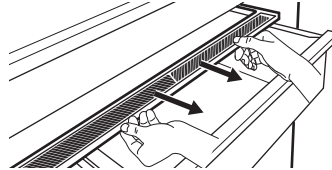

2. Ha ki szeretné cserélni az eszköz fehér membránját, fogja meg középen az eszközt, és a fedél meghúzásával válassza le a membránt a fedélről.

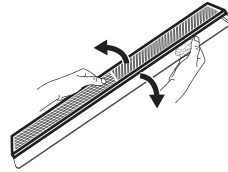

3. Szereljen be egy új membránt a fedélbe úgy, hogy a membrán szélét a fedélbe nyomja.

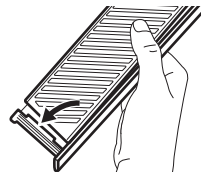

4. Szerelje vissza a rekeszre a páratartalom-szabályozót.

 A(z) GreenZone fiókban páralecsapódás léphet fel. Puha ruhával távolítsa el.

4.4 MULTIFLOW

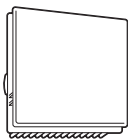

A MULTIFLOW ventilátor automatikusan bekapcsol, és csak akkor működik, ha az ajtó zárva van.

❗ Ne zárja el a szellőzőnyílásokat.

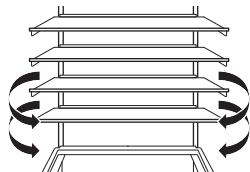

❗ Ne távolítsa el a MULTIFLOW panelt. A tisztítási utasításokkal kapcsolatban lapozza fel a „Ápolás és tisztítás” című fejezetet.

4.5 CleanAir+ szűrő

CleanAir+ megtisztítja a levegőt a hűtőszekrényben lévő szagoktól.

Szállításkor a szűrő és műanyag burkolata műanyag zacskóban van. További részletekért olvassa el a "A CleanAir+ szűrő beszerelése és cseréje" fejezetet.

4.6 Palacktároló kiegészítők

❗ Tároljon max. 10kg legfeljebb két sorban csak zárt palackokból vagy dobozokból.

❗ A kicsomagolt élelmiszer ne érintkezzen közvetlenül a tartozékkal.

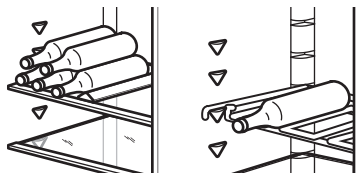

5. TANÁCSOK ÉS TIPPEK

5.1 Energiatakarékossgal kapcsolatos ötletek

- Fagyasztó: Az energia leghatékonyabb felhasználását az eredeti elhelyezés biztosítja.
- Hűtő: A leghatékonyabb energiafelhasználás abban az esetben érhető el, ha a rekeszek a készülék alsó részén találhatók, és a polcok elosztása egyenletes. Az ajtóban lévő tárolók elhelyezkedése nem befolyásolja az energiafogyasztást.
- Ne nyitogassa gyakran az ajtót, illetve ne hagyja a szükségesnél tovább nyitva.
- Fagyasztó: Minél alacsonyabb hőmérséklet van beállítva, annál magasabb az energiafogyasztás.
- Hűtő: Ne állítson be túl magas hőmérsékletet, hacsak ez nem szükséges az élelmiszer tulajdonságai miatt.
- Ha a környezeti hőmérséklet magas, és a hőmérséklet-szabályozó alacsony hőmérsékletre van állítva, a készülék pedig teljesen meg van töltve, előfordulhat, hogy a kompresszor folyamatosan üzemel, ami miatt jég vagy dér képződik az elpárolgatón. Ebben az

esetben állítsa a hőmérséklet-szabályozót magasabb hőmérsékletre, hogy lehetővé tegye az automatikus leolvasztást.

- Ne takarja le a szellőzőrácsokat vagy -nyílásokat.
- Ügyeljen arra, hogy a készülékben levő termékek ne akadályozzák a levegő áramlását a készülék belsejének hátsó részén levő nyílásokon keresztül.

5.2 Ötletek fagyasztáshoz

- Ne fagyasszon folyadékot tartalmazó palackot vagy sörösdobozt, különösen ne széndioxidot tartalmazó italt, mivel ezek felrobbanhatnak a fagyasztás során.
- Ne tegyen forró ételt a fagyasztórekeszbe.
- Ne helyezzen friss, nem fagyasztott élelmiszert közvetlenül a már lefagyasztott élelmiszer mellé.
- A jégkockákat, illetve jégkrémeket ne fagyassza azonnal a fagyasztóból való kivétel után, hogy elkerülje a fagyási sérüléseket.
- A felolvasztott élelmiszert ne fagyassza vissza.

5.3 Ötletek fagyasztott ételek tárolásához

- A fagyasztótér a következő módon van jelölve: **✱*****.
- A fagyasztott élelmiszerek minőségének megőrzéséhez -18 °C vagy ennél alacsonyabb beállított hőmérséklet szükséges.
- Ha ennél magasabb a hőmérséklet a készülékben, akkor lerövidülhet az eltarthatósági idő.
- A teljes fagyasztótér alkalmas a fagyasztott élelmiszerek tárolására.
- Hagyjon elegendő szabad helyet az élelmiszer körül, hogy a levegő szabadon tudjon áramolni.

5.4 Eltarthatósági idő a fagyasztótérben

Étel típusa	Eltarthatósági idő (hónap)
Kenyér	3
Gyümölcsök (a citrusfélék kivételével)	6-12
Zöldségek	8 - 10
Ételmaradék hús nélkül	1-2
Tejtermékek:	
Vaj	6 - 9
Lágy sajt (pl. mozzarella)	3-4
Kemény sajt (pl. parmezán, cheddar)	6
Tenger gyümölcsei:	
Zsíros hal (pl. lazac, makrélá)	2 - 3
Sovány hal (pl. tőkehal, lepényhal)	4-6
Garnélarák	12
Kagyló és héj nélküli kagyló	3-4
Főtt hal	1-2
Húsok:	

Étel típusa	Eltarthatósági idő (hónap)
Szárnyasok	9-12
Marha	6-12
Sertés	4-6
Bárány	6 - 9
Kolbász	1-2
Sonka	1-2
Ételmaradék hússal	2 - 3

5.5 Ötletek az ételek hűtéséhez

i A friss élelmiszerrekesz a GreenZone fiók feletti terület.

- A friss élelmiszerek minőségének megőrzéséhez +4 °C vagy ennél alacsonyabb beállított hőmérséklet szükséges.
- Az italokat és élelmiszereket mindig zárt edényekben tárolja, hogy elkerülje a hűtő belsejében az ízek és szagok keveredését.
- A főtt és a nyers élelmiszerek keresztzennyezésének elkerülésére takarja le a főtt ételt, és különítse el a nyers élelmiszertől.
- A húst csomagolja megfelelő csomagolóanyagba, és helyezze a zöldséges fiók feletti üveglapra.
- Olvassa le az ételt a hűtőszekrényben.
- Ne tegyen forró ételt a készülékbe.
- Tisztítsa meg a gyümölcsöket és zöldségeket, és helyezze az erre a célra kijelölt fiókba (zöldségfiók).
- Ne tartson egzotikus gyümölcsöket a hűtőszekrényben.
- Az olyan zöldségeket, mint a paradicsom, burgonya, hagyma és fokhagyma, ne tartsa a hűtőben.
- Zárja be a palackokat, mielőtt a hűtőszekrénybe helyezné őket.

6. ÁPOLÁS ÉS TISZTÍTÁS

6.1 A belső rész tisztítása

Az első használat előtt tisztítsa meg a készülék belsejét és a tartozékokat semleges szap-

panos langyos vízzel, majd szárítsa meg. Rendszeresen tisztítsa a készüléket és az ajtó-tömítéseket.

A kezelőpanelt nedves ruhával tisztítsa meg, majd puha ruhával szárítsa meg. Ne használjon mosószert.

❗ A tartozékokat és a készülék alkatrészeit ne mossa mosogatógépben.

6.2 A készülék leolvasztása

Hűtő:

A hűtőtér leolvasztását a készülék automatikusan végzi.

Fagyasztó:

A fagyasztótér dérmentes.

6.3 A CleanAir+ szűrő beszerelése és cseréje

❗ A levegőszűrőt nagy odafigyeléssel kezelje, nehogy megkarcolja a felületét.

Még a készülék bekapcsolása előtt szerelje be a levegőszűrőt.

1. Nyissa fel a műanyag burkolatot, és helyezze a redőzött felületet a rácsra, a szűrőt a rácsos felületre igazítva a megjelölt területen.

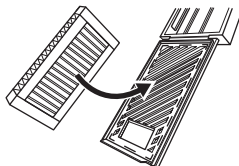

2. A burkolat zárása közben tartsa lenyomva a szűrőt, amíg kattánást nem hall.

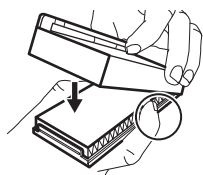

3. Távolítsa el az üvegpolcot a hűtőtérből. Csúsztassa a műanyag burkolatot a levegőszűrővel az üvegpolc bal oldalára.

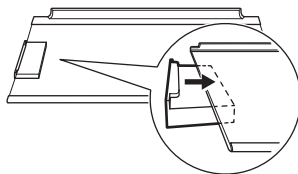

4. Helyezze vissza az üvegpolcot a hűtőtérbe. Ne üsse meg a szűrőt.

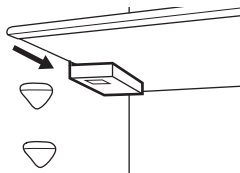

A levegőszűrő cseréje

1. Nyissa ki a szűrőházat.

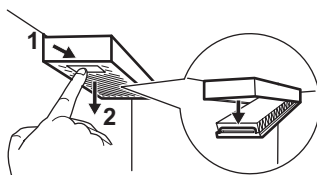

2. Távolítsa el a használt levegőszűrőt.
3. Helyezze be az új levegőszűrőt a házba, és zárja le.

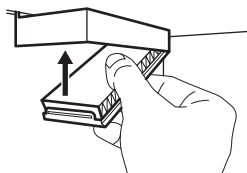

7. HIBAELHÁRÍTÁS

A készülék nem működik.

- Csatlakoztassa megfelelően a hálózati csatlakozót a hálózati aljzathoz.
- Kapcsolja be a készüléket.
- Győződjön meg arról, hogy a hálózati aljzatban van feszültség. Forduljon szakképzett villanyszerelőhöz.

A készülék zajos.

Ellenőrizze, hogy a készülék megfelelően van-e alátámasztva.

A hangjelzéses vagy vizuális riasztás be van kapcsolva.

Csukja be az ajtót, vagy nyomja meg bármelyik gombot a hangjelzés kikapcsolásához.

A kompresszor folyamatosan működik.

- Állítsa be a hőmérsékletet.
- Várja meg, hogy a hőmérséklet stabilizálódjon.
- A behelyezés előtt várja meg, amíg az élelmiszerek lehűlnek szobahőmérsékletre.
- Csukja be megfelelően az ajtót.

Az ajtó rosszul van beállítva, vagy zavarja a szellőzőrácsot.

Lásd az üzembe helyezési utasítást.

Az ajtó nehezen nyitható.

Az ajtó bezárása, majd újbóli kinyitása között várjon néhány másodpercet.

Túl sok a fagyás és a jég.

- Csukja be megfelelően az ajtót.
- Tisztítsa meg vagy cserélje ki a tömítést.
- Csomagolja be megfelelően az ételt.
- Állítsa be a hőmérsékletet.

Vízfolyás látható a hűtőszekrény hátlapján.

Ez a kiolvasztási folyamat része.

A hűtőszekrény belsejében túl sok kondenzvíz jelenik meg.

- Csak szükség esetén nyissa ki az ajtót, és csukja be teljesen.
- Nyáron és ősszel állítson be melegebb hőmérsékletet a hűtőszekrényben (kb. 6-7°C).

Víz folyik a padlón.

Csatlakoztassa az olvadékvíz-kimenetet a párologtató tárcához.

Nem lehet beállítani a hőmérsékletet.

Kapcsolja ki a(z) Extra Freeze funkciót.

Az ötödik hőmérséklet-visszajelző villog.

Forduljon a márkaszervizhez. A hűtőrendszer hidegen tartja az ételt. A hőmérséklet-szabályozás le van tiltva.

Az első vagy a második hőmérséklet-visszajelző villog.

Forduljon a márkaszervizhez. A hűtőrendszer hidegen tartja az ételt. A hőmérséklet-szabályozás le van tiltva.

A lámpa nem működik, vagy az ajtó tömítések sérültek.

Forduljon a márkaszervizhez.

8. MŰSZAKI ADATOK

A műszaki információk az energiacímkén és a készülék adattábláján található, amelyek a készüléken vagy annak belsejében helyezkedhetnek el.

A készülékhez mellékelte EU és UK energiahatékonysági címkéken található QR-kód a készülék teljesítményével kapcsolatos adatokra mutató hivatkozást tartalmaz. Az EU-jelzéssel ellátott energiatakarékosági címkénél

ugyanazek az adatok az EU EPREL adatbázisban is megtalálhatók a(z) <https://eprel.ec.europa.eu> hivatkozás, továbbá a készülék adattábláján levő modellnév és termékszám segítségével. A későbbi tájékozódás érdekében őrizze meg az energiahatékonysági címkéket a használati útmutatóval és a készülékhez mellékelte minden egyéb dokumentummal együtt.

9. INFORMÁCIÓ A BEVIZSGÁLÓ INTÉZETEK SZÁMÁRA

A készülék ökotervezési hitelesítésre való telepítésének és előkészítésének meg kell felelnie a következő előírásoknak: EN 62552 (EU, Svájc és az Egyesült Királyság). Lásd a következőt: Üzembe helyezés a szellőzési kö-

vetelményekhez, a fülke méreteihez és a minimális hátsó szabad távolságokhoz. További információkért forduljon a hivatalos szervizközpontoz.

10. KÖRNYEZETVÉDELMI TUDNIVALÓK

Hasznosítsa újra a szimbólummal ellátott anyagokat . A csomagolást az újrahasznosítás érdekében tegye a megfelelő konténerbe. Segítsen a környezet és az emberi egészség védelmében az elektromos és elektronikus készülékek hulladékának újra-

hasznosításával. Ne dobja ki a szimbólummal ellátott készülékeket  a háztartási hulladékkal. Juttassa el a terméket a helyi újrahasznosító létesítménybe, vagy vegye fel a kapcsolatot a helyi önkormányzati szervvel.

1. BEZPEČNOSTNÉ INFORMÁCIE.....	50	7. RIEŠENIE PROBLÉMOV.....	59
2. BEZPEČNOSTNÉ INFORMÁCIE.....	52	8. TECHNICKÉ ÚDAJE.....	60
3. OVLÁDACÍ PANEL.....	54	9. INFORMÁCIE PRE SKÚŠOBNÉ ÚSTAVY	60
4. KAŽDODENNÉ POUŽÍVANIE.....	55	10. OCHRANA ŽIVOTNÉHO PROSTREDIA	60
5. RADY A TIPY.....	57	60
6. OŠETROVANIE A ČISTENIE.....	58		

1. BEZPEČNOSTNÉ INFORMÁCIE

Pred inštaláciou a používaním spotrebiča si prečítajte priložený návod na používanie. Výrobca nezodpovedá za zranenia ani za škody spôsobené nesprávnou inštaláciou alebo používaním. Tieto pokyny uchovávajte na bezpečnom a prístupnom mieste, aby ste do nich mohli v budúcnosti nahliadnuť.

1.1 Bezpečnosť detí a zraniteľných osôb

- Tento spotrebič smú používať deti staršie ako 8 rokov a osoby so zníženou fyzickou, zmyslovou alebo psychickou spôsobilosťou alebo nedostatkom skúseností a znalostí, iba ak sú pod dozorom zodpovednej osoby alebo ak boli zodpovednou osobou poučené o bezpečnom používaní spotrebiča a rozumejú prípadným rizikám. Deti od

3 do 8 rokov smú nakladať spotrebič a vykladať z neho za predpokladu, že boli správne poučené. Deti do 3 rokov nesmú mať prístup k spotrebiču, pokiaľ nie sú pod nepretržitým dohľadom zodpovednej osoby.

- Deti by mali byť pod dozorom, aby sa zabezpečilo, že sa so spotrebičom nebudú hrať.
- Deti nesmú spotrebič bez dozoru čistiť ani vykonávať žiadnu údržbu na spotrebiči.
- Obaly vždy uschovajte mimo dosah detí a náležite ich zlikvidujte.

1.2 Všeobecná bezpečnosť

- Tento spotrebič je určený len na skladovanie potravín a nápojov.

- Tento spotrebič je určený na jedno použitie v domácnosti v interiéri.
- Tento spotrebič sa môže používať v kanceláriách, hotelových hosťovských izbách, izbách s postelou a raňajkami, v domovoch poľnohospodárskych hostí a iných podobných ubytovacích zariadeniach, ak takéto používanie nepresiahne (priemerné) úrovne používania v domácnosti.
- Aby ste predišli kontaminácii potravín, dodržiavajte nasledovné pokyny:
 - neotvárajte dvierka na dlhšie doby;
 - pravidelne čistite povrchy, ktoré prichádzajú do kontaktu s jedlom a prístupné odtokové systémy;
 - surové mäso a ryby skladujte vo vhodných nádobách v chladničke, aby neboli v kontakte s inými potravinami ani na nich nemohli kvapkať.
- UPOZORNENIE: Vetracie otvory na skrini spotrebiča alebo konštrukcii zabudovateľného spotrebiča musia zostať voľné a nezakryté.
- UPOZORNENIE: Na urýchlenu rozmrazovania ne-
používajte iné mechanické zariadenia alebo prostriedky ako tie, ktoré odporúča výrobca.
- UPOZORNENIE: Nepoškodujte chladiaci okruh.
- UPOZORNENIE: V spotrebiči vo vnútri priehradiek na uchovávanie potravín nepoužívajte elektrické spotrebiče, ak daný typ neodporúča výrobca.
- Na čistenie spotrebiča nepoužívajte prúd vody ani paru.
- Spotrebič čistite vlhkou mäkkou handričkou. Používajte len neutrálne čistiace prostriedky. Nepoužívajte abrazívne výrobky, čistiace špongie s abrazívnou vrstvou, rozpúšťadlá ani kovové predmety.
- Keď je spotrebič dlho prázdny, vypnite ho, odmrázte, vyčistite, vysušte a nechajte otvorené dvierka, aby ste predišli tvorbe plesne v spotrebiči.
- V tomto spotrebiči neskladujte výbušné látky, ako napríklad aerosólové nádoby s horľavými hnacími látkami.
- Ak je napájací kábel poškodený, musí ho vymeniť výrobca, ním autorizované servisné stredisko alebo

podobne kvalifikované osoby, aby sa predišlo nebezpečenstvu.

2. BEZPEČNOSTNÉ IFNORMÁCIE

2.1 Installation

VAROVANIE!

Tento spotrebič môže nainštalovať len kvalifikovaná osoba.

- Odstráňte všetky obaly.
- Poškodený spotrebič neinštalujte ani nepoužívajte.
- Z bezpečnostných dôvodov spotrebič nepoužívajte, ak nie je správne nainštalovaný do nábytku určeného na zabudovanie.
- Riadte sa samostatnými pokynmi na inštaláciu spotrebiča a zmenu smeru otvárania dvierok dodávanými so spotrebičom alebo dostupnými na našej webovej lokalite.
- Vždy dávajte pozor, ak presúvate spotrebič, pretože je ťažký. Vždy používajte ochranné rukavice a uzavretú obuv.
- Uistite sa, že okolo spotrebiča môže prúdiť vzduch.
- Pri prvej inštalácii alebo po zmene smeru otvárania dvierok počkajte minimálne 4 hodiny pred pripojením spotrebiča do napájania. Je to potrebné na to, aby olej stiekol späť do kompresora.
- Pred vykonávaním úprav na spotrebiči (napr. zmena smeru otvárania dvierok) vyťahnite sieťovú zástrčku zo sieťovej zásuvky.
- Spotrebič neinštalujte blízko radiátorov, sporákov, rúr ani varných panelov, pokiaľ nie je v inštalčných pokynoch uvedené inak.
- Spotrebič nevystavujte dažďu.
- Neinštalujte spotrebič na priamom slnečnom svetle.
- Spotrebič neinštalujte do oblastí, ktoré sú príliš vlhké alebo príliš studené.
- Pri presúvaní spotrebiča nadvihnite jeho prednú hranu, aby ste nepoškriabali podlahu.
- Pri zmene smeru otvárania dverí spotrebiča chráňte podlahu pred poškriabaním.

- Spotrebič obsahuje vrečko s vysúšadlom. Nie je to hračka. Nie je na jedenie. Okamžite ho vyhodte.

2.2 Zapojenie do elektrickej siete

VAROVANIE!

Hrozí nebezpečenstvo požiaru a zásahu elektrickým prúdom.

VAROVANIE!

Pri umiestňovaní spotrebiča sa uistite, že nie je elektrický napájací kábel zachytený alebo poškodený.

VAROVANIE!

Nepoužívajte viaczásuvkové adaptéry ani predĺžovacie káble.

UPOZORNENIE!

Elektrické práce potrebné na inštaláciu tohto spotrebiča by mal vykonať kvalifikovaný elektrikár.

- Uistite sa, že parametre na typovom štítku sú kompatibilné s parametrami elektrickej siete.
- Spotrebič musí byť uzemnený.
- Vždy používajte správne nainštalovanú prepäťovú zásuvku.
- Ak domáca napájací zásuvka nie je uzemnená, pripojte spotrebič k samostatnému uzemneniu v súlade s platnými predpismi, pričom sa poraďte s kvalifikovaným elektrikárom.
- Dávajte pozor, aby ste nepoškodili elektrické komponenty (napr.: sieťovú zástrčku, sieťový kábel, kompresor). Ak potrebujete vymeniť elektrické súčasti, obráťte sa na autorizované servisné stredisko alebo elektroinštalátora.
- Sieťový kábel musí byť pod úrovňou sieťovej zástrčky.
- Sieťovú zástrčku zapojte do sieťovej zásuvky až na konci inštalácie. Po inštalácii sa uistite, že máte prístup k elektrickej zásuvke.

- Spotrebič neodpájajte ťahaním za napájací kábel. Vždy ťahajte za sieťovú zástrčku.
- Tento spotrebič je vybavený 13 A sieťovou zástrčkou. Ak je potrebné vymeniť poistku sieťovej zástrčky, použite iba 13 A ASTA (BS 1362) poistku (iba Spojené kráľovstvo a Írsko).

2.3 Použitie

VAROVANIE!

Riziko poranenia, popálenia, zásahu elektrickým prúdom alebo riziko požiaru.



Spotrebič obsahuje horľavý plyn, izobután (R600a), prírodný plyn s vysokou úrovňou environmentálnej kompatibility. Dávajte pozor, aby ste nepoškodili chladiaci okruh, ktorý obsahuje izobután.

- Nemeňte technické parametre spotrebiča.
- Akékoľvek použitie zabudovaného produktu ako voľne stojaceho je prísne zakázané.
- Tento spotrebič je určený na používanie pri okolitej teplote v rozsahu od 10°C do 38°C. Uvedený teplotný rozsah zaručuje správnu činnosť spotrebiča.
- Do spotrebiča nekladajte elektrické spotrebiče (napr.: zariadenia na výrobu zmrazliny), ak ich neoznačil za vhodné výrobca.
- Ak sa poškodí chladiaci okruh, uistite sa, že v miestnosti nie sú plamene a zdroje vznietenia. Miestnosť dobre vyvetrajte.
- Nedovoľte, aby sa plastových častí spotrebiča dotýkali horúce predmety.
- Do mraziaceho priestoru nedávajte sytény nealkoholické nápoje. Vytvoril by sa tlak na nádobu s nápojom.
- V spotrebiči neskladujte horľavé plyny ani kvapaliny.
- Horľavé látky ani predmety, ktoré sú nasiaknuté horľavými látkami, nekladte do spotrebiča, do jeho blízkosti ani naň.
- Nedotýkajte sa kompresora ani kondenzátora. Sú horúce.
- Ak máte mokré alebo vlhké ruky, z mraziaceho priestoru nevyberajte žiadne predmety ani sa ich nedotýkajte.
- Rozmrazené potraviny nikdy znovu nezmrazujte.
- Dodržiavajte pokyny týkajúce sa správneho uskladnenia uvedené na obale mrazených potravín.

- Potraviny pred vložením do mraziaceho priestoru zabaľte do materiálu určeného na styk s potravinami.
- Nedovoľte, aby sa potraviny dostali do kontaktu s vnútornými stenami priečinkov spotrebiča.

2.4 Vnútorné osvetlenie

VAROVANIE!

Hrozí nebezpečenstvo zásahu elektrickým prúdom.

- Tento výrobok obsahuje jeden alebo viac zdrojov svetla s triedou energetickej účinnosti F.
- Informácie o žiarovke/žiarovkách vnútri tohto výrobku a náhradných dieloch osvetlenia, ktoré sa predávajú samostatne: Tieto žiarovky sú navrhnuté tak, aby odolali extrémnym podmienkam v domácich spotrebičoch, ako napr. teplota, vibrácie, vlhkosť, alebo slúžia ako ukazovatele prevádzkového stavu spotrebiča. Nie sú určené na používanie iným spôsobom a nie sú vhodné na osvetlenie priestorov v domácnosti.

2.5 Ošetrovanie a čistenie

VAROVANIE!

Hrozí nebezpečenstvo poranenia alebo poškodenia spotrebiča.

- Pred vykonávaním údržby spotrebič vypnite a vyťahnite jeho zástrčku zo sieťovej zásuvky.
- Tento spotrebič obsahuje uhľovodíky v chladiacej jednotke. Údržbu spotrebiča a dopĺňanie náplne môže vykonávať len kvalifikovaná osoba.
- Produkt pravidelne kontrolujte, či nevykazuje známky poškodenia, ktoré by mohli spôsobiť, že nebude vhodný na styk s potravinami, ako sú praskliny, vydutia, odlupovanie, zmrštenie, lepkavosť, korózia alebo iné viditeľné zmeny v štruktúre alebo vzhľade. Dodržiavajte pokyny na čistenie a údržbu, aby ste predišli poškodeniu.
- Vzduchový filter vymieňajte každých 6 mesiacov. Kontaktujte svojho miestneho predajcu, aby ste si zakúpili náhradný diel.

2.6 Servis

- Ak treba dať spotrebič opraviť, obráťte sa na autorizované servisné stredisko. Používajte iba originálne náhradné diely.

- Nezabudnite, že vlastnoručná alebo neprofesionálna oprava môže mať bezpečnostné následky a mohla by spôsobiť zánik záruky.
- Nasledujúce náhradné diely budú dostupné počas najmenej 7 rokov od ukončenia predaja modelu: termostaty, snímače teploty, dosky s plošnými spojmi, zdroje osvetlenia, rukoväte dvierok, závesy dvierok, nádoby a koše. Tesnenia dvierok budú dostupné počas najmenej 10 rokov od ukončenia predaja modelu. Dostupnosť môže byť vo vašej krajine dlhšia. Ďalšie informácie nájdete na našej webovej lokalite.
- Upozorňujeme, že niektoré z týchto dielov môžu byť dostupné iba pre profesionálnych opravárov, a že nie všetky náhradné diely sú vhodné pre všetky modely.

2.7 Likvidácia

⚠ VAROVANIE!

Riziko zranenia alebo udusenía.

- Spotrebič odpojte od elektrickej siete.
- Odrežte elektrický kábel a zlikvidujte ho.
- Odstráňte dvierka, aby ste zabránili uviaznutiu detí a domácich zvierat v spotrebiči.
- Chladiaci okruh a izolačné materiály tohto spotrebiča nepoškodzujú ozónovú vrstvu.
- Penová izolácia obsahuje horľavý plyn. Informácie o správnej likvidácii spotrebiča vám poskytne váš miestny úrad.
- Nepoškodte tú časť chladiacej jednotky, ktorá sa nachádza blízko výmenníka tepla.

3. OVLÁDACÍ PANEL

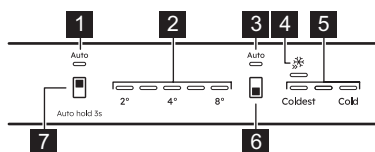

- 1 Indikátor AI CoolAssist chladničky**
Rozsvieti sa, keď je funkcia aktívna.
- 2 Ukazovatele teploty v chladničke**
- 3 Indikátor AI CoolAssist mrazničky**
Rozsvieti sa, keď je funkcia aktívna.
- 4 Indikátor Extra Freeze**
- 5 Ukazovatele teploty v mrazničke**
- 6 Tlačidlo mraziaceho priestoru/
Tlačidlo ZAP/VYP spotrebiča**
Stlačením nastavíte teplotu medzi hodnotou Coldest a Cold.
Ak chcete aktivovať/deaktivovať funkciu, tlačidlo stláčajte dovtedy, kým sa indikátor Extra Freeze nezapne/nevypne.
- 7 Tlačidlo chladiaceho priestoru**
Stlačte, ak chcete nastaviť teplotu (2 °C – 8 °C, odporúčaná hodnota je 4 °C).
Stlačením 3 sek aktivujete/deaktivujete AI CoolAssist.

ⓘ Nastavená teplota bude dosiahnutá po 24 h.

Po výpadku dodávky elektriny spotrebič obnoví nastavenú teplotu.

3.1 Zapínanie/vypínanie

Zasuňte zástrčku do zásuvky elektrickej siete. Stlačením a podržaním vypínača ZAP./VYP. zapnete/vypnete spotrebič. Po vypnutí odpojte sieťovú zástrčku z elektrickej zásuvky.

3.2 AI CoolAssist

Použite AI CoolAssist na automatické povolenie nasledujúcich režimov:

- regulácia teploty: optimalizuje teplotu.
- Auto Shopping Mode: upravuje teplotu v chladničke, aby rýchlo schladila novo pridané položky.
- Auto Vacation Mode: znižuje spotrebu energie, keď spotrebič nepoužívate tri alebo viac po sebe nasledujúcich dní.

ⓘ Funkcie AI CoolAssist a Extra Cool alebo Extra Freeze nemôžu byť aktívne súčasne.

Tlačidlo regulácie teploty je deaktivované, keď je zapnutá funkcia AI CoolAssist. Ak chcete nastaviť teplotu, vypnite ju.

3.3 Funkcia Extra Freeze

Použite Extra Freeze na predmrazenie a rýchle zmrazenie v mrazničke.

Funkciu aktivujte aspoň 24 h pred vložením potravín. Funkcia sa zastaví po max. 52 h. Keď je funkcia zapnutá, teplotu nie je možné nastaviť.

3.4 Alarmy

i Typy alarmov sa líšia podľa modelu.

Stlačením ľubovoľného tlačidla vypnete zvukový aj vizuálny alarm.

Ak nestlačíte žiadne tlačidlo, zvuková signalizácia sa vypne približne po 1 h.

Zvukový signál Dvierka otvorené

Ak necháte dvierka chladničky otvorené približne 5 min, všetky LED indikátory začnú blikať a zaznie zvukový signál.

Ak necháte dvierka mrazničky otvorené približne 80 sek, všetky LED indikátory začnú blikať a zaznie zvukový signál.

Zvukový signál sa vypne po zatvorení dvierok.

Zvukový signál pri vysokej teplote

Keď sa teplota v mraziacom priestore zvýši, blikajú prvý a tretí indikátor teploty mrazničky a zaznie zvukový signál.

Na potvrdenie alarmu stlačte ľubovoľné tlačidlo. Prvý a tretí indikátor teploty v mrazničke sa rozsvieti na 5 sek a potom sa znovu zobrazí teplota v mrazničke.

Zvuková signalizácia sa po 1 h opäť spustí, kým sa neobnovia normálne podmienky.

4. KAŽDODENNÉ POUŽÍVANIE

i Vybavenie sa líši podľa modelu.

4.1 Umiestnenie poličiek

Flexibilná polička: prednú polovicu poličky možno umiestniť pod druhú polovicu. Opatrne vyberte prednú polovicu a zasuňte ju do dolnej kolajničky.

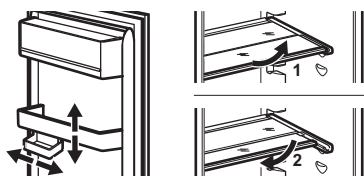

4.2 Vybratie zásuvky

Zásuvky pred vyberaním vždy vyprázdňte.

Zásuvky na zeleninu a mrazené potraviny

1. Vytiahnite zásuvku až na doraz.
2. Keď dosiahnete koniec vodiacich líšt, mierne nadvihnite prednú časť zásuvky a vyberte ju zo spotrebiča.

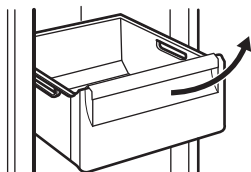

i Pri niektorých modeloch je na vybratie zásuvky potrebné najprv vybrať priehradku na fľaše.

ExtraChill

Nad zásuvkou na zeleninu alebo zásuvkou GreenZone je ďalšia zásuvka.

1. Vytiahnite zásuvku z chladničky.

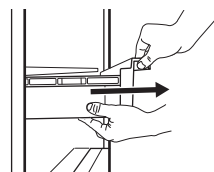

2. Mierne nadvihnite prednú časť zásuvky.



3. Zásuvku mierne nadvihnite a otočte a vytiahnite ju zo spotrebiča.



GreenZone

Ide o výsuvnú zásuvku označenú , ktorá sa nachádza v spodnej časti chladniaceho priestoru.

1. Vyprázdňte zásuvku.
2. Vytiahnite zásuvku z chladničky.

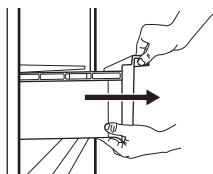

3. Mierne nadvihnite prednú časť zásuvky.
4. Pri nadvihnutí vytiahnite zásuvku von.

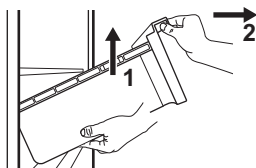

Vybratie sklenenej poličky:

1. Uvoľnite bočné úchopy z oboch strán.

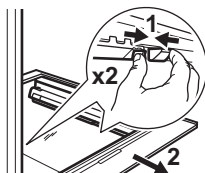

2. Potiahnite sklenenú policu za zasúvacie lišty smerom k sebe.

4.3 Regulácia vlhkosti

Sklenená policu zásuvky GreenZone je vybavená zariadením, ktoré umožňuje reguláciu vlhkosti vnútri zásuvky.

i Na zariadenie na reguláciu vlhkosti nekladte žiadne potraviny.

Automatická regulácia vlhkosti

Vybranie zariadenia na reguláciu vlhkosti:

1. Otvorte zásuvku pod sklenenou poličkou a vytiahnite kryt.

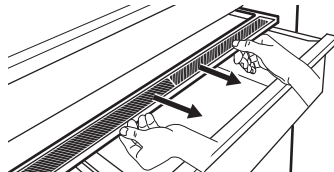

2. Ak potrebujete vymeniť bielu membránu zariadenia, uchopte zariadenie v strede a potiahnutím krytu oddelíte membránu od krytu.

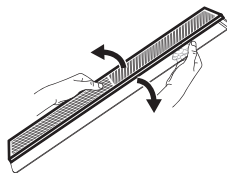

3. Namontujte do krytu novú membránu zatlačením okraja membrány do krytu.

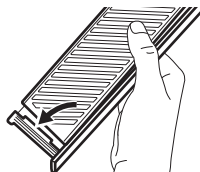

4. Regulátor vlhkosti nasadte späť na zásuvku.

i V zásuvke GreenZone sa môže objaviť kondenzát. Odstráňte ho mäkkou handričkou.

4.4 MULTIFLOW

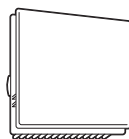

Ventilátor MULTIFLOW sa zapína automaticky a pracuje iba pri zatvorených dverkách.

i Nezakrývajte vetracie otvory.

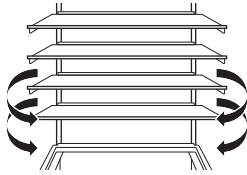

❗ Panel MULTIFLOW nevyberajte. Pokyny na čistenie nájdete v kapitole „Ošetrovanie a čistenie“.

4.5 CleanAir+ filter

CleanAir+ čistí vzduch od zápachov v chladničke.

Pri dodaní sa filter a jeho plastové puzdro nachádzajú vo vnútri plastového vrečka. Podrobnejšie informácie nájdete v kapitole „Inštalácia a výmena filtra CleanAir+“.

4.6 Príslušenstvo na skladovanie fliaš

❗ Skladujte max. 10kg výhradne uzavretých fliaš alebo plechoviek v maximálne dvoch radoch.

❗ Zabráňte priamemu kontaktu nezabalených potravín s príslušenstvom.

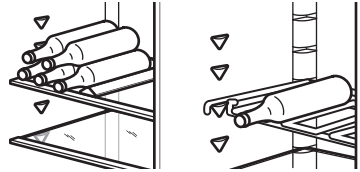

5. RADY A TIPY

5.1 Rady na úsporu energie

- Mraznička: Pôvodná konfigurácia zabezpečuje najúčinnšie využitie energie.
- Chladnička: Konfigurácia so zásuvkami v spodnej časti spotrebiča a rovnomerne rozmiestnenými poličkami zabezpečuje najúčinnšie využitie energie. Poloha priehradiek na dverách neovplyvňuje spotrebu energie.
- Dvierka neotvárajte príliš často a nenechávajte ich otvorené dlhšie, ako je nevyhnutné.
- Mraznička: Čím nižšia je nastavená teplota, tým vyššia je spotreba energie.
- Chladnička: Nenastavujte príliš vysokú teplotu, pokiaľ to nie je požadované vlastnosťami potravín.
- Ak je teplota okolia vysoká, regulátor teploty je nastavený na intenzívne chladenie a spotrebič je úplne plný, kompresor môže byť v činnosti nepretržite, pričom sa tvorí námraza alebo ľad na výparníku. V takom prípade nastavte regulátor teploty na vyššiu teplotu, aby bolo zabezpečené automatické rozmrazovanie.
- Nezakrývajte ventilačné mriežky a otvory.
- Dbajte na to, aby potraviny v spotrebiči umožňovali prúdenie vzduchu cez príslušné otvory v zadnej vnútornej časti spotrebiča.

5.2 Rady na zmrazovanie

- Nezmrazuje fľaše ani plechovky s tekutinami, predovšetkým nápoje obsahujúce oxid uhličitý – môžu počas zmrazovania vybuchnúť.
- Do mraziaceho priestoru nekladajte horúce jedlá.
- Nekladte čerstvé nezmrazené potraviny hneď vedľa už zmrazených potravín.
- Kocky ľadu, zmrzliny ani nanuky nekonzumujte ihneď po vybratí z mrazničky, aby ste sa vyhli vzniku omrzlín.
- Rozmrazené potraviny opäť nezmrazujte.

5.3 Rady na uskladnenie mrazených potravín

- Mraziaca priehradka je označená symbolom ❄️ ❄️ ❄️.
- Dobré nastavenie teploty, ktoré zaisťuje zachovanie mrazených potravín, je teplota menšia alebo rovná -18 °C.
- Vyššie nastavenie teploty v spotrebiči môže viesť ku skráteniu životnosti potravín.
- Celá mraznička je vhodná na uskladnenie mrazených potravín.
- Nechajte dostatok miesta okolo potravín, aby mohol voľne cirkulovať vzduch.

5.4 Trvanlivosť potravín v mraziacom priestore

Druh potravín	Trvanlivosť (mesiace)
Chlieb	3
Ovocie (okrem citrusových plodov)	6 – 12
Zelenina	8 – 10
Zvyšky bez mäsa	1 – 2
Mliečne výrobky:	
Maslo	6 – 9
Mäkký syr (napr. mozzarella)	3 – 4
Tvrdý syr (napr. parmezán, čedar)	6
Morské plody:	
Mastné ryby (napr. losos, makrela)	2 – 3
Chudé ryby (napr. treska, platesa)	4 – 6
Krevety	12
Lúpané šľabky a mušle	3 – 4
Varené ryby	1 – 2
Mäso:	
Hydina	9 – 12
Hovädzie	6 – 12
Bravčové	4 – 6

Druh potravín	Trvanlivosť (mesiace)
Jahňacie	6 – 9
Klobása	1 – 2
Šunka	1 – 2
Zvyšky s mäsom	2 – 3

5.5 Rady pre chladenie potravín

❗ Priehradka na čerstvé potraviny je priestor nad zásuvkou GreenZone.

- Vhodná teplota na správne skladovanie čerstvých potravín je +4 °C alebo nižšia.
- Na tekutiny a jedlo vždy používajte uzatváratelné nádoby, aby ste predišli prenášaniam vôní a pachov v spotrebiči.
- Aby ste sa vyhli kontaminácii medzi uvarenými a surovými potravinami, uvarené potraviny zakryte a skladujte oddelene od surových.
- Mäso zabaľte a položte na sklenenú policu nad zásuvkou na zeleninu.
- Potraviny rozmrazujte vo vnútri chladničky.
- Do spotrebiča nevkladajte teplé potraviny.
- Ovocie a zeleninu očistite a vložte do príslušnej zásuvky (zásuvka na zeleninu).
- Exotické ovocie neskladujte v chladničke.
- V chladničke neskladujte zeleninu ako paradajky, zemiaky, cibuľu či cesnak.
- Flaše pred vložением do chladničky zatvorte.

6. OŠETROVANIE A ČISTENIE

6.1 Čistenie vnútra

Pred prvým použitím vyčistíte vnútro a všetko príslušenstvo vlažnou vodou s pridaným neutrálnym saponátom, potom ho osušte. Zariadenie a tesnenia dvierok pravidelne čistíte.

Ovládací panel vyčistíte vlhkou handričkou a osušte mäkkou handričkou. Nepoužívajte žiadne pracie prostriedky.

❗ Príslušenstvo a súčasti spotrebiča neumývajte v umývačke riadu.

6.2 Rozmrazovanie spotrebiča

Chladnička:

Rozmrazovanie chladiaceho priestoru je automatické.

Mraznička:

Mraziaci priestor je bez námrazy.

6.3 Inštalácia a výmena filtra CleanAir+

❗ So vzduchovým filtrom zaobchádzajte opatrne a zabráňte tak poškriabaniu jeho povrchu.

Nainštalujte vzduchový filter ešte pred začatím používania spotrebiča.

1. Otvorte plastový kryt, nasadte skladaný povrch na mriežku a nasadte filter do vyznačenej oblasti na mriežkovanom povrchu.

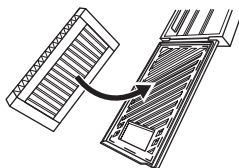

2. Pri zatváraní plastového krytu držte filter stlačený, kým nebudete počuť cvaknutie.

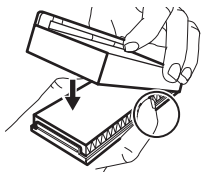

3. Vyberte hornú sklenenú policičku z chladiaceho priestoru. Zasuňte plastový kryt so vzduchovým filtrom na ľavú stranu sklenenej policičky.

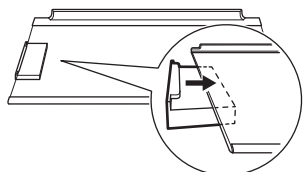

4. Vložte sklenenú policičku späť do chladiaceho priestoru. Vyhnite sa kontaktu s filtrom.

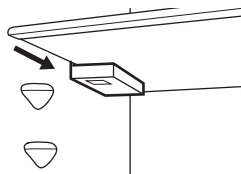

Výmena vzduchového filtra

1. Otvorte kryt filtra.

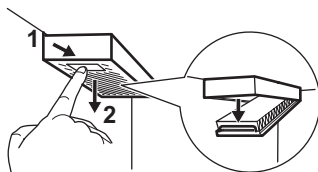

2. Vyberte použitý vzduchový filter.
3. Vložte nový vzduchový filter do krytu a zatvorte ho.

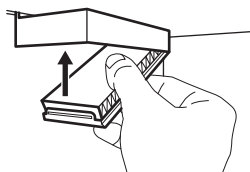

7. RIEŠENIE PROBLÉMOV

Spotrebič nefunguje.

- Zapojte správne sieťovú zástrčku do sieťovej zásuvky.
- Zapnite spotrebič.
- Uistite sa, že v sieťovej zásuvke je napätie. Obráťte sa na kvalifikovaného elektrikára.

Spotrebič je hlučný.

Skontrolujte, či je spotrebič stabilne umiestnený.

Zapol sa zvukový alebo vizuálny alarm.

Zvukový alarm vypnete zatvorením dvierok alebo stlačením ľubovoľného tlačidla.

Kompresor pracuje neustále.

- Upravte teplotu.
- Počkajte, kým sa teplota stabilizuje.

- Pred uskladnením nechajte potraviny vychladnúť na izbovú teplotu.
- Dvierka správne zatvorte.

Dvierka nie sú správne zarovnané alebo zasahujú do vetracej mriežky.

Pozrite si pokyny na inštaláciu.

Dvierka sa ťažko otvárajú.

Medzi zatvorením a opätovným otvorením dvierok počkajte niekoľko sekúnd.

V spotrebiči je príliš veľa námrazy a ľadu.

- Dvierka správne zatvorte.
- Vyčistite alebo vymeňte tesnenie.
- Potraviny riadne zabaľte.
- Upravte teplotu.

Po zadnej stene chladničky tečie voda.

Ide o súčasť procesu rozmrazovania.

Vo vnútri chladničky je príliš veľa skondenzovanej vody.

- Dvierka otvárajte iba v prípade potreby a úplne ich zatvorte.
- V lete a na jeseň nastavte v chladničke vyššiu teplotu (približne 6 – 7 °C).

Voda tečie na zem.

Pripojte odtokový kanálik roztopeného ľadu k odparovacej miske.

Nie je možné nastaviť teplotu.

Vypnite funkciu Extra Freeze.

Piaty ukazovateľ teploty bliká.

Obráťte sa na autorizované servisné stredisko. Chladiaci systém udržiava potraviny studené. Vykonávanie úprav teploty je deaktivované.

Prvý alebo druhý ukazovateľ teploty bliká.

Obráťte sa na autorizované servisné stredisko. Chladiaci systém udržiava potraviny studené. Vykonávanie úprav teploty je deaktivované.

Lampa nefunguje alebo sú poškodené tesnenia dvierok.

Obráťte sa na autorizované servisné stredisko.

8. TECHNICKÉ ÚDAJE

Technické informácie sú uvedené na energetickom štítku a typovom štítku spotrebiča, ktorý sa môže nachádzať na spotrebiči alebo vo vnútri spotrebiča.

QR kód na štítku energetických údajov EÚ a Spojeného kráľovstva dodanom so spotrebičom poskytuje webový odkaz na informácie o výkone spotrebiča. V prípade energetické-

ho štítku s vlajkou EÚ je tiež možné nájsť informácie v databáze EÚ EPREL pomocou odkazu <https://eprel.ec.europa.eu> a názvu modelu a čísla výrobu, ktoré nájdete na typovom štítku spotrebiča. Energetický štítok, návod na používanie a ďalšie dokumenty si odložte, aby ste ich mali v prípade potreby neskôr k dispozícii.

9. INFORMÁCIE PRE SKÚŠOBNÉ ÚSTAVY

Inštalácia a príprava spotrebiča na overenie ekologického dizajnu musí byť v súlade s EN 62552 (EÚ, Švajčiarsko a Spojené kráľovstvo). Požiadavky na vetranie, rozmery otvoru

a minimálne voľné vzdialenosti vzadu nájdete v Inštalácia. Viac informácií vám poskytne autorizované servisné stredisko.

10. OCHRANA ŽIVOTNÉHO PROSTREDIA

Materiály označené symbolom  Obal vhodte do príslušných kontajnerov na recykláciu. Chráňte životné prostredie a zdravie ľudí a recyklujte odpad z elektrických a elektronických spotrebičov. Spotrebiče označené sym-

bolom  s komunálnym odpadom. Výrobok odovzdajte v miestnom recyklačnom zariadení alebo sa obráťte na obecný alebo mestský úrad.

1. ІНФОРМАЦІЯ ЩОДО БЕЗПЕКИ.....	61	7. УСУНЕННЯ НЕСПРАВНОСТЕЙ.....	71
2. ІНСТРУКЦІЇ З ТЕХНІКИ БЕЗПЕКИ.....	63	8. ТЕХНІЧНІ ДАНІ.....	72
3. ПАНЕЛЬ КЕРУВАННЯ.....	65	9. ІНФОРМАЦІЯ ДЛЯ ДОСЛІДНИЦЬКИХ УСТАНОВ.....	72
4. ЩОДЕННЕ КОРИСТУВАННЯ.....	66	10. ОХОРОНА ДОВКІЛЛЯ.....	72
5. ПОРАДИ ТА РЕКОМЕНДАЦІЇ.....	69		
6. ДОГЛЯД ТА ОЧИЩЕННЯ.....	70		

1. ⚠ ІНФОРМАЦІЯ ЩОДО БЕЗПЕКИ

Перед установкою та експлуатацією приладу уважно ознайомтеся з наданими інструкціями. Виробник не несе відповідальності за травми чи збитки, спричинені неправильним установленням або використанням. Інструкції слід зберігати в безпечному й доступному місці для використання в майбутньому.

1.1 Безпека дітей і вразливих осіб

- Діти від 8 років та особи з обмеженими фізичними, сенсорними або психічними можливостями чи недостатнім досвідом і знаннями можуть користуватися цим приладом лише під наглядом, або за умови попереднього отримання інструкцій з безпечного користування приладом та розуміння пов'язаних з

цим ризиків. Дітям віком від 3 до 8 років та особам із дуже великими та складними вадами дозволяється завантажувати та розвантажувати прилад за умови, що вони пройшли належний інструктаж. Не слід залишати дітей до 3 років поблизу приладу без постійного нагляду.

- Слідкуйте за тим, щоб діти не бавилися із цим приладом.
- Чищення або обслуговування приладу дітьми дозволяється лише під наглядом.
- Тримайте усі пакувальні матеріали подалі від дітей та утилізуйте їх належним чином.

1.2 Загальна безпека

- Цей прилад призначений лише для зберігання продуктів і напоїв.
- Цей прилад призначений для використання в домашніх умовах у приміщенні.
- Цей прилад можна використовувати в офісах, готельних номерах, напівготелях, приміщеннях для фермерського туризму та інших подібних приміщеннях, де застосування цього приладу не перевищує (середній) рівень побутового користування.
- Щоб уникнути зараження їжі, дотримуйтеся наступних правил:
 - не відкривайте дверцят на тривалий час;
 - регулярно очищуйте поверхні, які можуть контактувати з продуктами харчування та відкритими системами дренажу;
 - зберігайте сире м'ясо і рибу у відповідних контейнерах у холодильнику таким чином, аби вони не торкалися та не капали на інші продукти.
- **ПОПЕРЕДЖЕННЯ:** У шафі чи конструкції, в яку вбудовано прилад, вентиляційні отвори повинні бути незаблокованими.
- **ПОПЕРЕДЖЕННЯ:** Для прискорення процесу розморожування використовуйте лише рекомендовані виробником механічні пристрої чи інші засоби.
- **ПОПЕРЕДЖЕННЯ:** Не допускайте пошкодження контуру циркуляції холодоагенту.
- **ПОПЕРЕДЖЕННЯ:** Не використовуйте електричні приладі всередині відділень для зберігання продуктів, якщо це не передбачене виробником.
- Не використовуйте пароочищувачі та водяні розпилювачі для очищення приладу.
- Витріть прилад м'якою вологою ганчіркою. Застосовуйте лише нейтральні мийні засоби. Не використовуйте абразивні засоби, жорсткі серветки для очищення, розчинники або металеві предмети.
- Якщо прилад буде залишено порожнім на тривалий час, слід вимкнути, розморозити, очистити, висушити його та залиши-

ти дверцята відчиненими з метою уникнення цвілі у приладі.

- Не зберігайте в цьому приладі вибухонебезпечні речовини, такі як аерозольні балончики з паливом.

- Щоб уникнути небезпеки в разі пошкодження електричного кабелю, його заміну має здійснювати представник виробника чи його авторизованого сервісного центру або інша кваліфікована особа.

2. ІНСТРУКЦІЇ З ТЕХНІКИ БЕЗПЕКИ

2.1 Монтаж

ПОПЕРЕДЖЕННЯ!

Встановлювати цей прилад повинен лише кваліфікований фахівець.

- Повністю зніміть упаковку.
- Не встановлюйте й не використовуйте пошкоджений прилад.
- Не користуйтеся приладом, доки його не буде безпечно встановлено у вбудовану конструкцію.
- Дотримуйтеся окремих інструкцій щодо встановлення приладу та перевішування дверцят на інший бік, що додаються до приладу або розміщені на нашому вебсайті.
- Будьте обережні під час переміщення приладу, оскільки він важкий. Використовуйте захисні рукавички та взуття, що постачається в комплекті.
- Забезпечте вільну циркуляцію повітря навколо приладу.
- Під час першої установки або після перевішування дверцят на інший бік зачекайте принаймні 4 години, перш ніж підключати прилад до живлення. Це необхідно для того, щоб масло могло зібратися назад у компресор.
- Перш ніж виконувати будь-які операції на приладі (наприклад, перевішування дверцят на інший бік), витягніть вилку з електричної розетки.
- Не встановлюйте прилад поблизу радіаторів, плит, духових шаф або варильних поверхонь, якщо інше не зазначено в інструкції зі встановлення.
- Встановлюйте прилад там, де на нього не потраплятиме дощ.
- Не встановлюйте прилад під прямим сонячним світлом.

- Не встановлюйте прилад у місцях з високою вологістю або низькою температурою.
- Пересуваючи прилад, піднімайте його за передній край, щоб не подряпати підлогу.
- Захистіть підлогу від подряпин під час перевішування дверцят приладу на інший бік.
- Прилад містить упаковку вологовбирача. Це не іграшка. Його не можна їсти. Негайно утилізуйте його.

2.2 Підключення до електромережі

ПОПЕРЕДЖЕННЯ!

Існує ризик займання та ураження електричним струмом.

ПОПЕРЕДЖЕННЯ!

При розміщенні приладу переконайтеся, що шнур живлення не затиснуто і не пошкоджено.

ПОПЕРЕДЖЕННЯ!

Не використовуйте розгалужувачі та подовжувачі.

УВАГА

Будь-які електротехнічні роботи, пов'язані зі встановленням цього приладу, мають виконуватися кваліфікованим електриком.

- Переконайтеся в тому, що параметри на таблиці з технічними даними сумісні з електричними параметрами електроживлення від мережі.
- Прилад має бути заземлений.

- Завжди використовуйте належним чином встановлену розетку, захищену від дотику до частин, що проводять струм.
- Якщо розетку не заземлено, заземліть прилад окремо відповідно до чинних нормативних вимог, проконсультувавшись із кваліфікованим електриком.
- Стежте за тим, щоб не пошкодити електричні компоненти (наприклад, електричну вилку, кабель живлення, компресор). Для заміни електричних компонентів слід звернутися до авторизованого сервісного центру або до електрика.
- Кабель живлення повинен знаходитися нижче рівня електричної вилки.
- Вставляйте штепсельну вилку в розетку електроживлення лише після закінчення установки. Переконайтеся, що після установки є вільний доступ до мережі.
- Не тягніть за кабель живлення для відключення приладу. Завжди тягніть за вилку.
- Цей пристрій оснащено мережевою вилкою 13 А. За необхідності заміни запобіжника в мережеві вилці, використовуйте тільки запобіжник 13 А ASTA (BS 1362) (лише для Великої Британії та Ірландії).

2.3 Користування

ПОПЕРЕДЖЕННЯ!

Існує небезпека травмування, опіків, ураження електричним струмом і пожежі.



У приладі міститься легкозаймистий газ (ізобутан (R600a)) — природний газ з високим рівнем екологічності. Стежте за тим, щоб не пошкодити контур циркуляції холодоагенту, що містить ізобутан.

- Не змінюйте технічні специфікації приладу.
- Суворо забороняється використання вбудованого виробу окремо.
- Цей прилад призначений для використання при температурі навколишнього середовища від 10°C до 38°C. Зазначений діапазон температур гарантує правильну роботу приладу.
- Не кладіть на прилад електричні пристрої (наприклад, морозивниці), якщо це не передбачено виробником.

- У разі пошкодження контуру циркуляції холодоагенту переконайтеся в тому, що в приміщенні немає полум'я та джерел займання. Провітріть приміщення.
- Не допускайте, щоб гарячі предмети торкалися пластикових частин приладу.
- Не кладіть безалкогольні напої у морозильне відділення. При цьому зростає тиск на стінки тари.
- Не зберігайте в приладі займісті газу та рідини.
- Не кладіть усередину приладу, поряд із ним або на нього легкозаймісті речовини чи предмети, змочені в легкозаймістих речовинах.
- Не торкайтеся компресора або конденсатора. Вони гарячі.
- Не виймайте мокримі або вологими руками предмети з морозильної камери та не торкайтеся їх.
- Не заморозуйте повторно розморожені продукти.
- Дотримуйтеся вказаних на упаковці із замороженими продуктами інструкцій щодо зберігання.
- Замотуйте продукти у пакування, придатне для харчових продуктів, перш, ніж класти їх у морозильну камеру.
- Не допускайте контакту продуктів із внутрішніми стінками відділень приладу.

2.4 Внутрішня підсвітка

ПОПЕРЕДЖЕННЯ!

Небезпека враження електричним струмом.

- Цей продукт містить одне або кілька джерел світла класу енергоефективності F.
- Щодо ламп у цьому приладі та запасних ламп, що продаються окремо: ці лампи витримують екстремальні умови в побутових приладах, як-от температуру, вібрацію, вологість, або призначені для подання сигналу про робочий стан приладу. Вони не призначені для використання з іншою метою та не придатні для освітлення побутових приміщень.

2.5 Догляд та очищення

ПОПЕРЕДЖЕННЯ!

Існує ризик травмування або пошкодження приладу.

- Перш ніж виконувати технічне обслуговування, вимкніть прилад і вийміть електричну вилку з розетки.
- У холодильному агрегаті цього приладу містяться вуглеводні. Проводити технічне обслуговування і заправляти прилад повинен лише кваліфікований спеціаліст.
- Регулярно перевіряйте виріб на наявність ознак погіршення, які можуть зробити його непридатним для контакту з їжею, як-от тріщин, здуття, розшарування, скручування, липкості, корозії або інших видимих змін текстури або зовнішнього вигляду. Дотримуйтеся інструкцій з очищення та догляду, щоб запобігти погіршенню.
- Замінійте повітряний фільтр кожні 6 місяців. З приводу придбання компонентів для заміни зверніться до місцевого дилера.

2.6 Сервіс

- Для ремонту приладу звертайтеся до авторизованого сервісного центру. Використовуйте лише оригінальні запасні частини.
- Зверніть увагу, що самостійний або непрофесійний ремонт може мати наслідки для безпеки та призвести до втрати гарантії.
- Зазначені нижче запасні частини доступні протягом щонайменше 7 років після припинення випуску моделі: термостати, датчики температури, друковані плати, джерела світла, ручки дверцят, завіси дверцят, лотки та кошики. Ущільнювачі дверцят доступні протягом щонайменше 10 років після

припинення випуску моделі. У вашій країні тривалість може бути довшою. Для отримання додаткової інформації відвідайте наш вебсайт.

- Зверніть увагу, що деякі з цих запчастин доступні тільки спеціалістам з ремонту, і що не всі запчастини стосуються всіх моделей.

2.7 Утилізація

⚠ ПОПЕРЕДЖЕННЯ!

Існує небезпека травмування або задусшення.

- Від'єднайте прилад від електромережі.
- Відріжте кабель живлення й викиньте його.
- Зніміть дверцята, щоб запобігти запиранню дітей чи домашніх тварин усередині приладу.
- Контур циркуляції холодоагенту й ізоляційні матеріали приладу є екологічно чистими.
- Ізоляційна піна містить займистий газ. Щоб отримати інформацію про належну утилізацію приладу, слід звернутися до органів муніципальної влади.
- Не пошкоджуйте елементи охолоджувача, що знаходяться поруч із теплообмінником.

Цей продукт по вмісту небезпечних речовин відповідає вимогам Технічного регламенту обмеження використання деяких небезпечних речовин в електричному та електронному обладнанні (постанова Кабінета Міністрів України №139 від 10 березня 2017р.)

3. ПАНЕЛЬ КЕРУВАННЯ

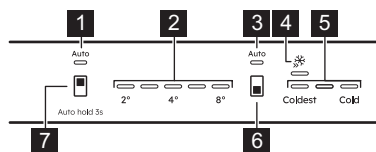

- 1** Індикатор холодильної камери AI CoolAssist
Засвічується, коли функція активна.
- 2** Індикатор температури холодильної камери

- 3** Індикатор морозильної камери AI CoolAssist
Засвічується, коли функція активна.

- 4** Індикатор Extra Freeze

- 5** Індикатори температури морозильної камери

- 6** Кнопка морозильної камери / Кнопка ввімкнення/вимкнення приладу

Натисніть, щоб установити температуру в межах від Coldest до Cold.

Натисніть і утримуйте, доки індикатор Extra Freeze не ввімкнеться/

вимкнеться, щоб увімкнути/вимкнути функцію.

7 Кнопка холодильної камери

Натисніть, щоб установити температуру (2°C–8°C; рекомендовано 4°C).

Натисніть і утримуйте протягом 3 сек, щоб увімкнути/вимкнути AI CoolAssist.

i Установленої температури буде досягнуто протягом 24 год. Після перебоїв у постачанні електроенергії прилад повертається до раніше встановленої температури.

3.1 Увімкнення/вимкнення

Вставте вилку в розетку. Натисніть і утримуйте кнопку вмикання/вимикання, щоб увімкнути/вимкнути прилад. Після вимкнення витягніть вилку з розетки.

3.2 AI CoolAssist

Використовуйте AI CoolAssist для автоматичного вмикання таких режимів:

- Керування температурою: оптимізує температуру.
- Auto Shopping Mode: регулює температуру в холодильнику для швидкого охолодження щойно доданих продуктів.
- Auto Vacation Mode: зменшує споживання енергії, коли прилад не використовується протягом трьох або більше днів поспіль.

i AI CoolAssist та Extra Cool або Extra Freeze неможливо увімкнути одночасно. Кнопка регулювання температури вимкнена, коли увімкнена функція AI CoolAssist. Вимкніть її, щоб відрегулювати температуру.

3.3 Функція Extra Freeze

Використовуйте Extra Freeze для попереднього та швидкого заморожування в морозильній камері.

Активуйте функцію щонайменше за 24 год до того, як покласти продукти. Функція зупиняється через максимум 52 год. Коли ця функція ввімкнена, встановити температуру неможливо.

3.4 Сигнали

i Типи сигналів залежать від моделі.

Натисніть будь-яку кнопку, щоб вимкнути звуковий і візуальний сигнали.

Якщо не натиснути жодної кнопки, звуковий сигнал вимкнеться приблизно через 1 год.

Сигнал попередження про відчинені дверцята

Якщо дверцята холодильної камери залишаються відчиненими протягом приблизно 5 хв, починають блимати світлодіодні індикатори й лунає звуковий сигнал.

Якщо дверцята морозильної камери залишаються відчиненими протягом приблизно 80 сек, починають блимати світлодіодні індикатори й лунає звуковий сигнал.

Сигнал попередження вимикається після зачинення дверцят.

Сигнал попередження про високу температуру

Коли температура в морозильній камері підвищується, перший і третій індикатори температури морозильної камери блимають і лунає звуковий сигнал.

Щоб вимкнути сигнал, натисніть будь-яку кнопку. Перший і третій індикатори температури морозильної камери світяться протягом 5 сек, перш ніж знову буде показано температуру морозильної камери.

Через 1 год звуковий сигнал перезапуститься, доки не буде відновлено нормальні умови.

4. ЩОДЕННЕ КОРИСТУВАННЯ

i Обладнання варіюється залежно від моделі.

4.1 Розташування полиць

Зсувна полиця: Передню половину полицки можна розмістити під другою полови-

ною. Обережно вийміть передню половину й засуньте її в нижню рейку.

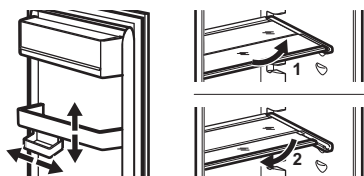

4.2 Виймання шухляд

Завжди спорожняйте шухляди перед вийманням.

Шухляда для овочів і шухляда морозильної камери

1. Максимально витягніть шухляду.
2. Після того, як ящик витягнуто до кінця напрямних, злегка підніміть передню частину ящика та вийміть його з приладу.

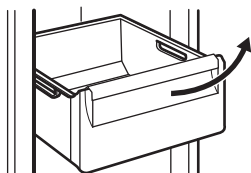

i У деяких моделях, щоб вийняти шухляду, спочатку потрібно вийняти контейнер для пляшок.

ExtraChill

Над шухлядою для овочів або GreenZone знаходиться інша шухляда.

1. Витягніть шухляду із холодильної камери.

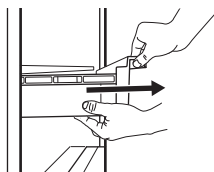

2. Припідніміть передню частину шухляди.



3. Підніміть і поверніть шухляду, щоб витягнути її з приладу.



GreenZone

Це висувна шухляда, позначена символом , яка розташована в нижній частині холодильної камери.

1. Спорожніть шухляду.
2. Витягніть шухляду із холодильної камери.

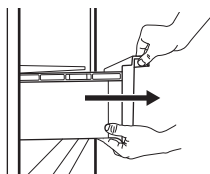

3. Дещо підніміть передню частину шухляди.
4. Витягніть шухляду, піднімаючи її вгору.

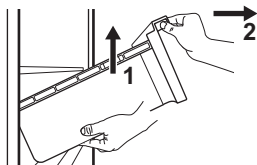

Щоб зняти скляну полицю:

1. Розблокуйте бічні затискачі з обох боків.

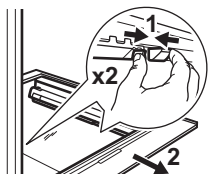

2. Потягніть скляну опору полицки до себе.

4.3 Регулювання вологості

Скляна полицка шухляди GreenZone оснащена пристроєм для регулювання рівня вологості всередині шухляди.

- ❗ Не кладіть продукти на пристрій регулювання вологості.

Автоматичне регулювання вологості

Щоб вийняти пристрій регулювання вологості:

1. Відкрийте шухляду під скляною полицею та зніміть кришку.

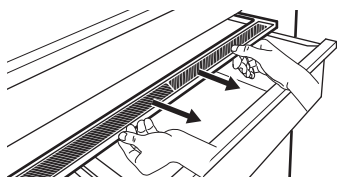

2. Щоб замінити білу мембрану пристрою, візьміть пристрій посередині та відділіть мембрану від кришки, потягнувши кришку.

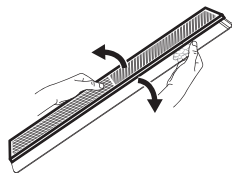

3. Установіть нову мембрану в кришку, притиснувши край мембрани в кришку.

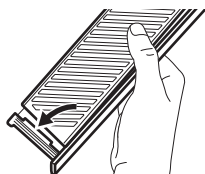

4. Знову зберіть регулятор вологості в шухляді.

- ❗ У шухляді GreenZone може утворюватися конденсат. Видаліть його за допомогою м'якої ганчірки.

4.4 MULTIFLOW

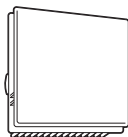

Вентилятор MULTIFLOW вмикається автоматично і працює лише тоді, коли дверцята зачинені.

- ❗ Не блокуйте вентиляційні отвори.

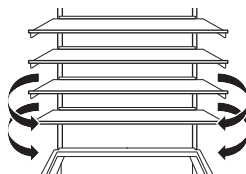

- ❗ Не виймайте панель MULTIFLOW. Інструкції з очищення див. у розділі «Догляд та очищення».

4.5 Фільтр CleanAir+

CleanAir+ очищає повітря від запахів у холодильній камері.

Під час доставки фільтр та його пластиковий корпус знаходяться в поліетиленовому пакеті. Докладніше в розділі «Встановлення та заміна CleanAir+ фільтра».

4.6 Аксесуари для зберігання пляшок

- ❗ Зберігайте не більше 10 кг закоркованих пляшок або банок у максимум двох рядах.

- ❗ Не кладіть розпаковані продукти у безпосередній контакт з аксесуаром.

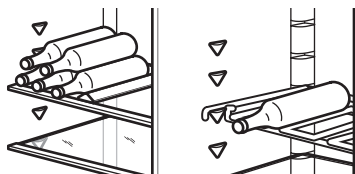

5. ПОРАДИ ТА РЕКОМЕНДАЦІЇ

5.1 Поради щодо енергозбереження

- Морозильник: Найефективніше споживання енергії забезпечується в оригінальній конфігурації.
- Холодильник: Конфігурація, коли шухляди розташовані в нижній частині приладу, а полиці рівномірно розподілені, забезпечує найефективніше споживання енергії. Положення кошиків на дверцятах не впливає на споживання енергії.
- Не відчиняйте часто дверцята й не залишайте їх відчиненими довше, ніж це необхідно.
- Морозильник: Що нижча встановлена температура, то вище споживання енергії.
- Холодильник: Не встановлюйте занадто високу температуру, якщо цього не вимагають характеристики продуктів.
- Якщо температура повітря в приміщенні висока, регулятор температури встановлено на низьку температуру, а прилад повністю завантажено, компресор може працювати безперервно, що призводить до появи інею або льоду на випарнику. У такому разі перемикач температури слід повернути в положення вищої температури, щоб забезпечити автоматичне розморожування.
- Не накривайте вентиляційні отвори та решітку.
- Переконайтеся, що харчові продукти всередині приладу не заважають циркуляції повітря через отвори в задній частині приладу.

5.2 Поради щодо заморожування

- Не заморожуйте пляшки або банки з рідиною, зокрема газованими напоями, адже вони можуть вибухнути під час заморожування.
- Не ставте гарячі продукти в морозильну камеру.
- Не кладіть свіжі незаморожені продукти безпосередньо поруч із вже замороженими продуктами.
- Не споживайте кубики льоду, заморожену воду або фруктовий лід відразу після того, як дістали їх із морозильника, щоб уникнути обмороження.

- Не заморожуйте розморожені продукти повторно.

5.3 Поради щодо зберігання заморожених продуктів

- Морозильна камера позначена символом .
- Оптимальним налаштуванням температури, що забезпечує збереження заморожених продуктів, є температура -18°C або нижча.
- Більш висока температура всередині приладу може призвести до скорочення терміну придатності.
- Усе морозильне відділення підходить для зберігання заморожених продуктів.
- Залиште достатньо місця навколо продуктів для забезпечення вільної циркуляції повітря.

5.4 Термін зберігання в морозильному відділенні

Продукт	Термін зберігання (місяці)
Хліб	3
Фрукти (крім цитрусових)	6–12
Овочі	8–10
Залишки їжі без м'яса	1–2
Молочні продукти:	
Масло	6–9
М'який сир (наприклад, моцарелла)	3–4
Твердий сир (наприклад, пармезан, чеддер)	6
Морепродукти:	
Жирна риба (наприклад, лосось, скумбрія)	2–3
Нежирна риба (наприклад, тріска, камбала)	4–6
Креветки	12
Очищені молюски та мідії	3–4
Приготовлена риба	1–2
М'ясо:	

Продукт	Термін зберігання (місяці)
Птиця	9–12
Яловичина	6–12
Свинина	4–6
Баранина	6–9
Ковбаса	1–2
Шинка	1–2
Залишки їжі з м'ясом	2–3

5.5 Рекомендації щодо зберігання продуктів у холодильнику

❗ Відділення для свіжих продуктів — це простір над шухлядою GreenZone.

- Оптимальне налаштування температури, що забезпечує

збереження свіжих продуктів, — +4°C або нижче.

- Рідини та продукти тримайте в закритих контейнерах, щоб уникнути розповсюдження запахів у камері.
- Щоб уникнути перехресного забруднення готових і сирих продуктів, накривайте приготовлені страви й тримайте їх окремо від сирих продуктів.
- Загорніть і покладіть м'ясо на скляну полицку над шухлядою для овочів.
- Розморозуйте продукти всередині холодильника.
- Не ставте гарячі страви в прилад.
- Помийте фрукти та овочі і помістіть у спеціальну шухляду (шухляду для овочів).
- Не зберігайте екзотичні фрукти в холодильнику.
- Не зберігайте в холодильнику такі овочі, як помідори, картопля, цибуля та часник.
- Закрийте пляшки, перш ніж поставити їх у холодильник.

6. ДОГЛЯД ТА ОЧИЩЕННЯ

6.1 Очищення приладу всередині

Перед першим використанням очистіть прилад зсередини, включно з усіма аксесуарами, ледь теплою водою з нейтральним милом, а потім висушіть. Регулярно очищуйте обладнання та ущільнювачі дверей.

Протріть панель керування вологою ганчіркою та висушіть її м'якою тканиною. Не використовуйте мийні засоби.

❗ Не мийте аксесуари й деталі приладу в посудомийній машині.

6.2 Розморозування приладу

Холодильник:

Розморозування в холодильній камері відбувається автоматично.

Морозильник:

У морозильній камері не утворюється іній.

6.3 Встановлення та заміна CleanAir+ фільтра

❗ Обережно поводьтеся з повітряним фільтром, щоб не подряпати його поверхню.

Встановіть повітряний фільтр перед увімкненням приладу.

1. Відкрийте пластиковий корпус і покладіть на решітку гофровану поверхню, встановивши фільтр всередині позначеної ділянки на решітці.

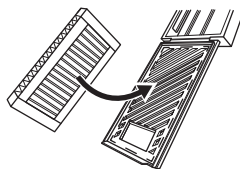

2. Утримуйте фільтр, закривши пластиковий корпус, доки не почуєте звук клацання.

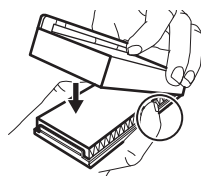

3. Вийміть верхню скляну полицку з холодильної камери. Посуньте

пластиковий корпус із повітряним фільтром з лівого боку скляної полицки.

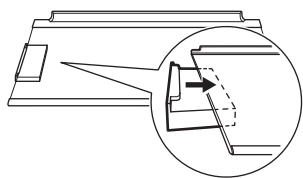

4. Вставте скляну полицку назад у холодильну камеру. Не ударяйте фільтр.

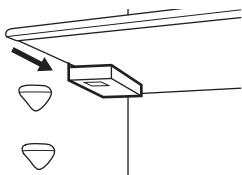

Заміна повітряного фільтра

1. Відкрийте корпус фільтра.

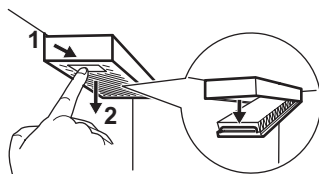

2. Зніміть використаний повітряний фільтр.
3. Вставте новий повітряний фільтр у корпус і закрийте його.

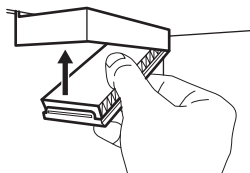

7. УСУНЕННЯ НЕСПРАВНОСТЕЙ

Прилад не працює.

- Уставте вилку в розетку живлення належним чином.
- Увімкніть прилад.
- Переконайтеся, що в розетці є напруга. Зверніться до кваліфікованого електрика.

Прилад шумить під час роботи.

Перевірте, чи пристрій підтримується як слід.

Активний звуковий або візуальний сигнал тривоги.

Закрийте двері або натисніть будь-яку кнопку, щоб деактивувати акустичну сигналізацію.

Компресор працює без зупинок.

- Налаштуйте температуру.
- Зачекайте, доки температура стабілізується.
- Перш ніж завантажувати продукти для зберігання, зачекайте, доки вони охолонуть до кімнатної температури.
- Закрийте дверцята належним чином.

Дверцята неправильно вирівняно або вони торкаються вентиляційної решітки.

Див. інструкції з встановлення.

Дверцята відчиняються із зусиллям.

Перш ніж знову відчинити дверцята, зачекайте кілька секунд після зачинення.

Утворюється забагато інею та криги.

- Закрийте дверцята належним чином.
- Очистіть або замініть прокладку.
- Загорніть продукти належним чином.
- Налаштуйте температуру.

По задній панелі холодильника тече вода.

Це частина процесу розморожування.

Усередині холодильника забагато конденсату.

- Відкривайте двері лише тоді, коли це потрібно, і повністю закривайте їх.
- Влітку й восени встановіть вищу температуру в холодильнику (приблизно 6–7°C).

Вода тече на підлогу.

Під'єднайте отвір для зливання талої води до піддону випарника.

Не вдається встановити температуру.

Вимкніть функцію Extra Freeze.

Блимає п'ятий індикатор температури.

Зверніться до авторизованого сервісного центру. Система охолодження підтримує холодну температуру їжі. Регулювання температури вимкнено.

Блимає перший або другий індикатор температури.

Зверніться до авторизованого сервісного центру. Система охолодження підтримує холодну температуру їжі. Регулювання температури вимкнено.

Лампа не працює або ущільнювачі дверей пошкоджені.

Зверніться до авторизованого сервісного центру.

8. ТЕХНІЧНІ ДАНІ

Технічна інформація міститься на етикетці з параметрами енергоефективності та на таблиці з технічними даними, яка може бути розташована як на пристрої, так і всередині нього.

QR-код на етикетках з даними енергоефективності ЄС та Великої Британії, що постається з приладом, містить веб-посилання на інформацію про продуктивність приладу. Інформацію щодо маркування класу

енергоефективності з прапором ЄС також можна знайти в базі даних EU EPREL за посиланням <https://eprel.ec.europa.eu>, назвою моделі та номером продукту, які ви знайдете на таблиці з технічними даними приладу. Зберігайте етикетки з параметрами енергоефективності для довідки разом з інструкцією з експлуатації та всіма іншими документами, що надаються з цим приладом.

9. ІНФОРМАЦІЯ ДЛЯ ДОСЛІДНИЦЬКИХ УСТАНОВ

Установлення та підготовка приладу до перевірки екодизайну мають відповідати стандарту EN 62552 (ЄС, Швейцарія та Велика Британія). Вимоги щодо вентиляції, розміри ніш та мінімального вільного про-

стору ззаду приладу можна дізнатися в Встановлення. По додаткову інформацію звертайтеся до авторизованого сервісного центру.

10. ОХОРОНА ДОВКІЛЛЯ

Здавайте на повторну переробку матеріали, позначені символом . Викидайте упаковку у відповідні контейнери для її переробки. Зробіть свій внесок у захист довкілля і здоров'я людей шляхом здачі на переробку електричних та електронних прила-

дів. Не викидайте прилади, позначені символом  разом із побутовими відходами. Передайте виріб на підприємство для повторної переробки або зверніться до місцевої влади.

